

ПРАВИТЕЛЬСТВО МОСКВЫ
КОМИТЕТ ПО АРХИТЕКТУРЕ И ГРАДОСТРОИТЕЛЬСТВУ Г. МОСКВЫ
(МОСКОМАРХИТЕКТУРА)

Кадастровый номер земельного участка:	77:08:0015001:1002
№ ГПЗУ:	RU77179000-046366
Регистрационный №:	815-4-19/С
Дата:	08.11.2019



СВИДЕТЕЛЬСТВО ОБ УТВЕРЖДЕНИИ
АРХИТЕКТУРНО-ГРАДОСТРОИТЕЛЬНОГО РЕШЕНИЯ
ОБЪЕКТА КАПИТАЛЬНОГО СТРОИТЕЛЬСТВА

Виды работ:	Новое Строительство		
Наименование объекта:	Архитектурно-градостроительное решение объекта капитального строительства "Духовно-культурный центр, входящий в состав Многофункционального комплекса спортивной направленности с соответствующей инфраструктурой" г. Москва, Северо-Западный административный округ, район Покровское-Стрешнево, Волоколамское шоссе, вл. 67"		
АДРЕС ОБЪЕКТА	Город:	Москва	
Административный округ:		СЗАО	
Район:		Покровское-Стрешнево	
Адрес:		Волоколамское шоссе	
Владение:	67	Корпус:	-
		Строение:	-
Функциональное назначение объекта:	Культурный центр		
Заказчик:	ООО "СТАДИОН "СПАРТАК"		

АВТОРСКИЙ КОЛЛЕКТИВ

Руководитель авторов проекта:	Чобан С.Э.
Авторы проекта:	Чобан С.Э., Болдырев А.И.
Проектная организация:	ООО "Проект СПиЧ"
ОСНОВНЫЕ ПОКАЗАТЕЛИ:	Верхняя отметка=58.08 м. Этажность=1-2-4+тех. подз. эт.. Площадь застройки=3008.1 кв.м. Общая площадь=6157.2 кв.м. Наземная площадь объекта=5903.4 кв.м. Подземная площадь объекта=253.8 кв.м. Площадь участка=14.0056 га (2.14 га). Количество машиномест=54 шт.

РЕШЕНИЕ:

1. Утвердить представленное архитектурно-градостроительное решение.
2. Управлению Архитектурного совета Москомархитектуры оформить Свидетельство об утверждении архитектурно-градостроительного решения объекта капитального строительства в установленном порядке.
3. Аннулировать ранее выданное Свидетельство об утверждении архитектурно-градостроительного решения объекта капитального строительства от 09.10.2019 № 726-4-19/С.

дата:

08.11.2019

№:

45

Начальник Управления Архитектурного совета



Зайчикова А.М.

Руководитель авторов проекта

Чобан С.Э. *

ПРИЛОЖЕНИЯ: Материалы архитектурно-градостроительного решения объекта капитального строительства

*Подпись руководителя авторов проекта, заверенная печатью, представлена на титульном листе буклета (альбома), содержащего материалы архитектурно-градостроительного решения объекта капитального строительства.

**"ДУХОВНО-КУЛЬТУРНЫЙ ЦЕНТР, ВХОДЯЩИЙ В СОСТАВ
МНОГОФУНКЦИОНАЛЬНОГО КОМПЛЕКСА СПОРТИВНОЙ
НАПРАВЛЕННОСТИ С СООТВЕТСТВУЮЩЕЙ ИНФРАСТРУКТУРОЙ"**

г.Москва,Северо-Западный административный округ,район
Покровское-Стрешнево,Волоколамское шоссе,вл.67

Кадастровый номер земельного участка: 77:08:0015001:1002



30.10.2019

ДОПУСК СРО № СРО-П-003-180-52009 от 09.06.17г.

М. Гудовицкая

SPEECH

**"ДУХОВНО-КУЛЬТУРНЫЙ ЦЕНТР, ВХОДЯЩИЙ В СОСТАВ
МНОГОФУНКЦИОНАЛЬНОГО КОМПЛЕКСА СПОРТИВНОЙ
НАПРАВЛЕННОСТИ С СООТВЕТСТВУЮЩЕЙ ИНФРАСТРУКТУРОЙ"**

г.Москва,Северо-Западный административный округ,район
Покровское-Стрешнево,Волоколамское шоссе,вл.67

Кадастровый номер земельного участка: 77:08:0015001:1002

Генеральный проектировщик

Автор проекта

Генеральный директор ООО "Проект СПИЧ"

Руководитель проекта

Главный архитектор проекта

Заказчик



ООО "Проект СПИЧ"

Чобан С.Э.

Павлов А.В.

Горохова Т.Г

Болдырев А.И.

ООО "Стадион Спартак"

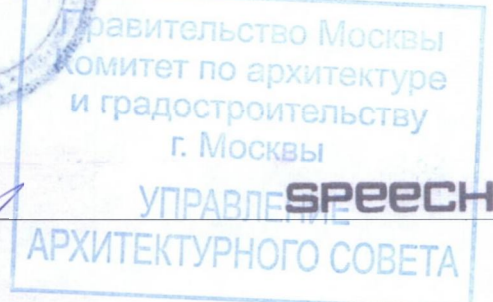

28.08.2019

ДОПУСК СРО № СРО-П-003-180-52009 от 09.06.17г.

СОДЕРЖАНИЕ АЛЬБОМА

2

1	Титульный лист.
2	Содержание альбома.
3	Схема расположения объекта в городе.
4	Схема ситуационного плана, М1:2000.
5	Схема планировочной организации земельного участка.М 1:500.
6	Схема развертки по ул.Проектируемый проезд 5503.
7	Существующее положение.Фотофиксация.
8	Фотомонтаж.
9	Фотомонтаж.
10	Перспективное изображение.
11	Перспективное изображение.
12	Перспективное изображение храма.
13	Перспективное изображение культурно-выставочного центра.
15	План технического этажа на отм. -2.710. М 1:400.
16	План первого этажа на отм. 0.000. М 1:400.
17	Экспликация помещений первого этажа. М 1:400.
18	План второго этажа на отм.+4.500. М 1:400.
19	Экспликация помещений второго этажа.
20	План антресоли второго этажа на отм.+9.780. М 1:400.
21	План кровли на отм.+58.080. М 1:400.
22	Разрез 1-1.На основе М 1:400.
23	Разрез 2-2.На основе М 1:400.
24	Фасад в осях М/1-А/1.На основе М 1:400.
25	Фасад в осях А/1-М/1.На основе М 1:400.

26	Фасад в осях 1/1-11/1.На основе М 1:400.
27	Фасад в осях 11/1-1/1.На основе М 1:400.
28	Фрагмент фасада.На основе М 1:20.
30	План первого этажа на отм. 0.000. М 1:300.
31	Экспликация помещений первого этажа.
32	План второго этажа на отм.+5 400.М 1:300.
33	План третьего этажа на отм.+10800.М 1:300.
34	План технического этажа на отм.+15.600. М 1:300.
35	План кровли. М 1:300.
36	Разрез 1-1.На основе М 1:250.
37	Разрез 2-2.На основе М 1:250.
38	Западный фасад в осях Ж/3-А/3.На основе М 1:250.
39	Восточный фасад в осях А/3-Ж/3.На основе М 1:250.
40	Северный фасад в осях 7/3-1/3.На основе М 1:250.
41	Южный фасад в осях 1/3-7/3.На основе М 1:250.
42	Фрагмент фасада.На основе М 1:20.
44	Фасад в осях И-А,1-2.Разрез 1-1,2-2.План на отм.0.000. План на отм.+8.000.М 1:350.
46	Пояснительная записка.
47	Пояснительная записка.
48	Пояснительная записка.
49	Пояснительная записка.
50	Расчет машиномест.
51	Технико-экономические показатели (по объектам).
52	Технико-экономические показатели (сводная).

"МАТЕРИАЛ ПРОВЕРЕН"

Начальник Управления главного архитектора

Зайчикова А.М.

ДУХОВНО-КУЛЬТУРНЫЙ ЦЕНТР, ВХОДЯЩИЙ В СОСТАВ МНОГОФУНКЦИОНАЛЬНОГО КОМПЛЕКСА
СПОРТИВНОЙ НАПРАВЛЕННОСТИ С СООТВЕТСТВУЮЩЕЙ ИНФРАСТРУКТУРОЙ
г.МОСКВА,СЕВЕРО-ЗАПАДНЫЙ АДМИНИСТРАТИВНЫЙ ОКРУГ,РАЙОН ПОКРОВСКОЕ-
СТРЕШНЕВО,ВОЛОКОЛАМСКОЕ ШОССЕ,ВЛ.67.КАДАСТРОВЫЙ НОМЕР 77:08:0015001:1002
Содержание альбома

Главный архитектор проекта

Болдырев А. И.

ПРОЕКТИРУЕМЫЙ ОБЪЕКТ

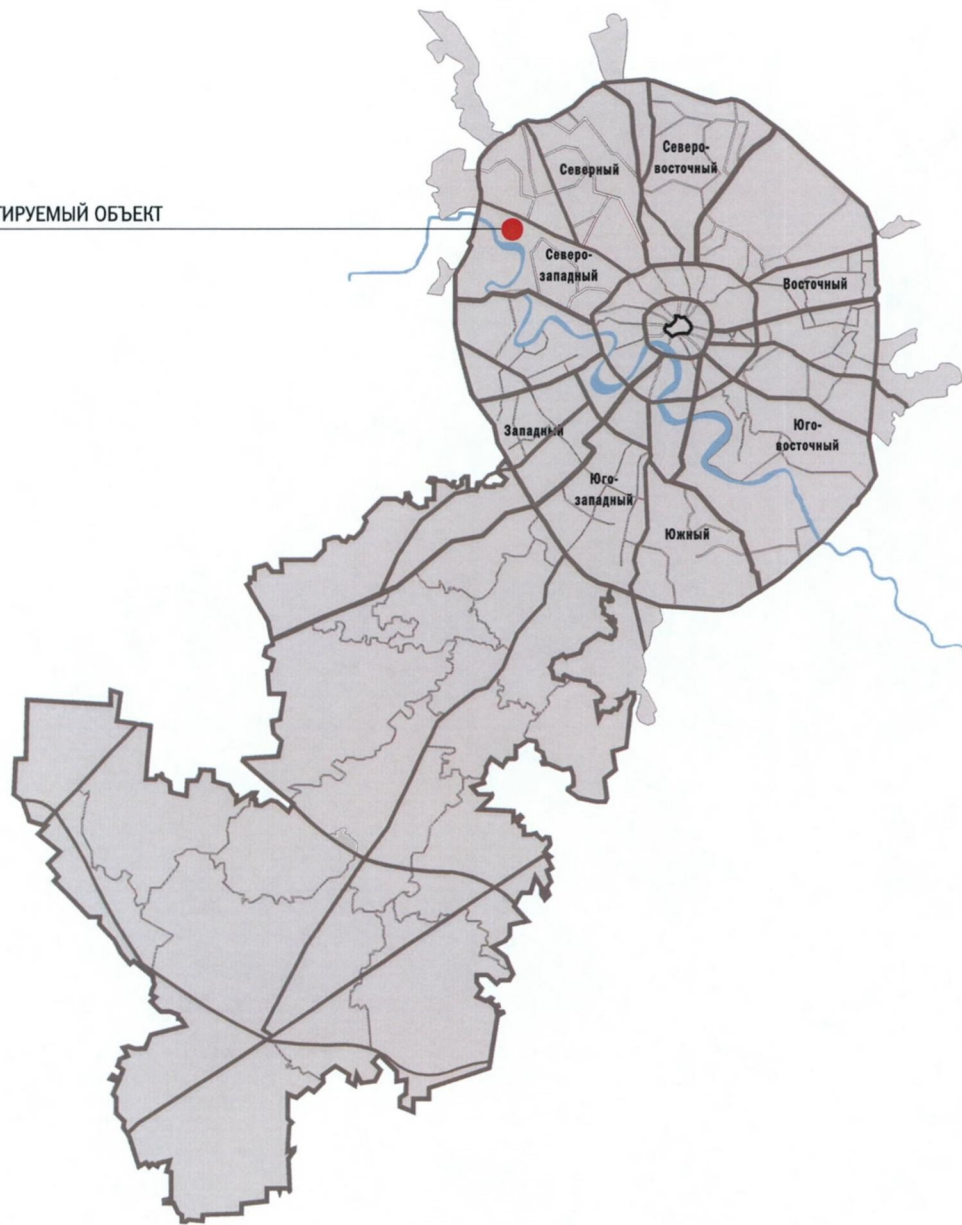

"МАТЕРИАЛ ПРОВЕРЕН"
Начальник Управления главного архитектора

Зайчикова А.М.

ДУХОВНО-КУЛЬТУРНЫЙ ЦЕНТР, ВХОДЯЩИЙ В СОСТАВ МНОГОФУНКЦИОНАЛЬНОГО КОМПЛЕКСА
СПОРТИВНОЙ НАПРАВЛЕННОСТИ С СООТВЕТСТВУЮЩЕЙ ИНФРАСТРУКТУРОЙ
г.МОСКВА,СЕВЕРО-ЗАПАДНЫЙ АДМИНИСТРАТИВНЫЙ ОКРУГ,РАЙОН ПОКРОВСКОЕ-
СТРЕШНЕВО,ВОЛОКОЛАМСКОЕ ШОССЕ,ВЛ.67.КАДАСТРОВЫЙ НОМЕР 77:08:0015001:1002
Схема расположения объекта в городе

Главный архитектор проекта

Болдырев А. И.



Схема размещения объекта в границах участка по ГПЗУ №RU77179000-046366



Экспликация зданий и сооружений

Номер на плане	Наименование	Примечание
1	Храм	проектируемый
2	Звонница	проектируемая
3	Культурно-выставочный центр	проектируемый
Ф	Фонтан	проектируемый
Х	Площадка для воздухоохлаждаемой холодильной машины	проектируемая

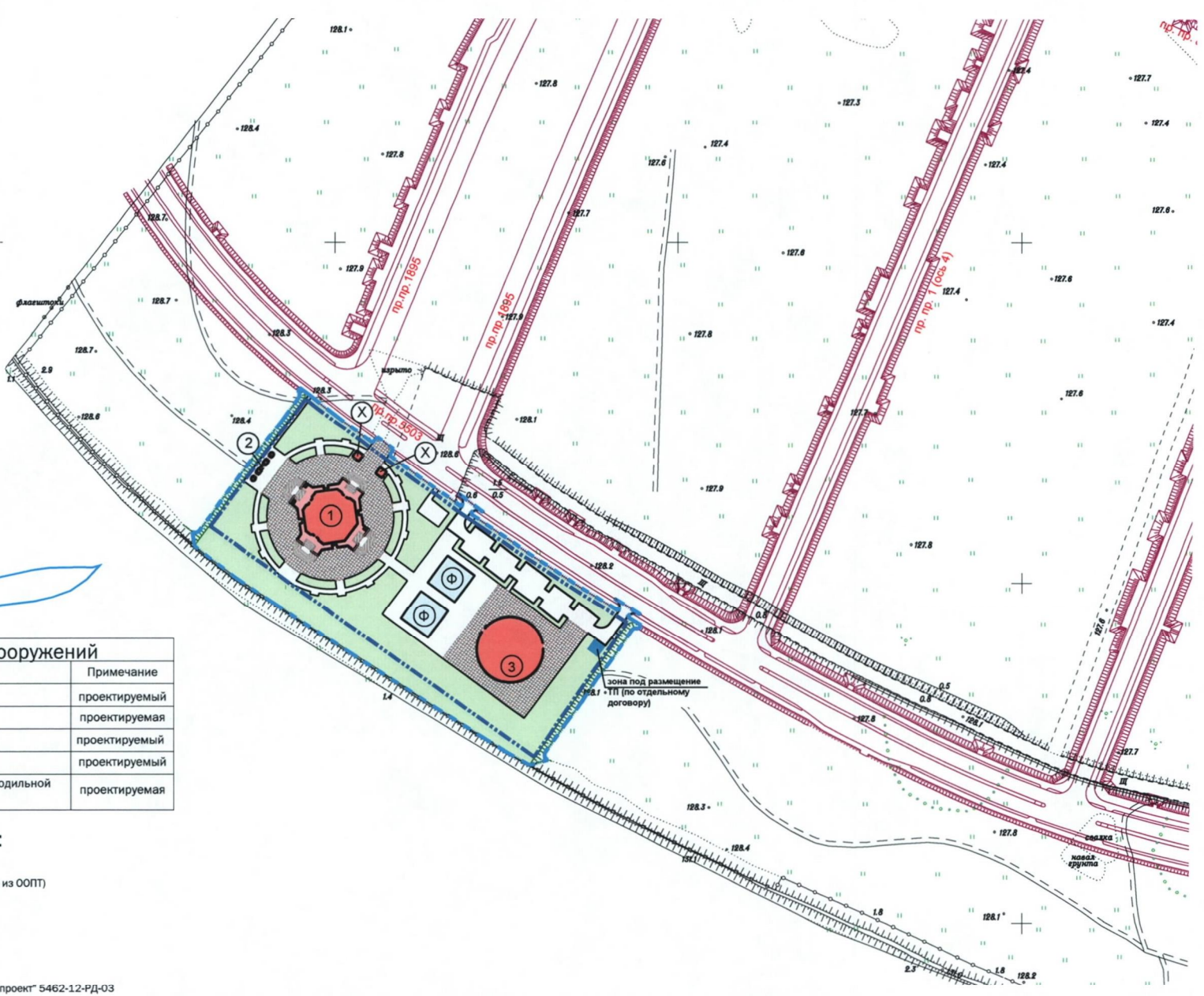
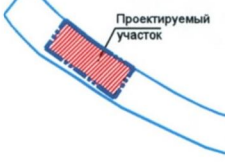
Условные обозначения:

- граница ГПЗУ №RU77179000-046366
- граница участка проектирования (выведенного из ООПТ)
- граница дополнительного благоустройства
- проектируемое здание
- стилобатная часть
- тротуар с возможностью проезда спецтехники
- фонтан
- газон
- проектные решения проезда 5503 "Каналстройпроект" 5462-12-РД-03

"МАТЕРИАЛ ПРОВЕРЕН"
 Начальник Управления главного архитектора

 Зайчикова А.М.

ДУХОВНО-КУЛЬТУРНЫЙ ЦЕНТР, ВХОДЯЩИЙ В СОСТАВ МНОГОФУНКЦИОНАЛЬНОГО КОМПЛЕКСА СПОРТИВНОЙ НАПРАВЛЕННОСТИ С СООТВЕТСТВУЮЩЕЙ ИНФРАСТРУКТУРОЙ
 г.МОСКВА,СЕВЕРО-ЗАПАДНЫЙ АДМИНИСТРАТИВНЫЙ ОКРУГ,РАЙОН ПОКРОВСКОЕ-СТРЕШНЕВО,ВОЛОКОЛАМСКОЕ ШОССЕ,ВЛ.67.КАДАСТРОВЫЙ НОМЕР 77:08:0015001:1002
 Схема ситуационного плана.На основе М 1:2000.

Главный архитектор проекта

 Болдырев А. И.

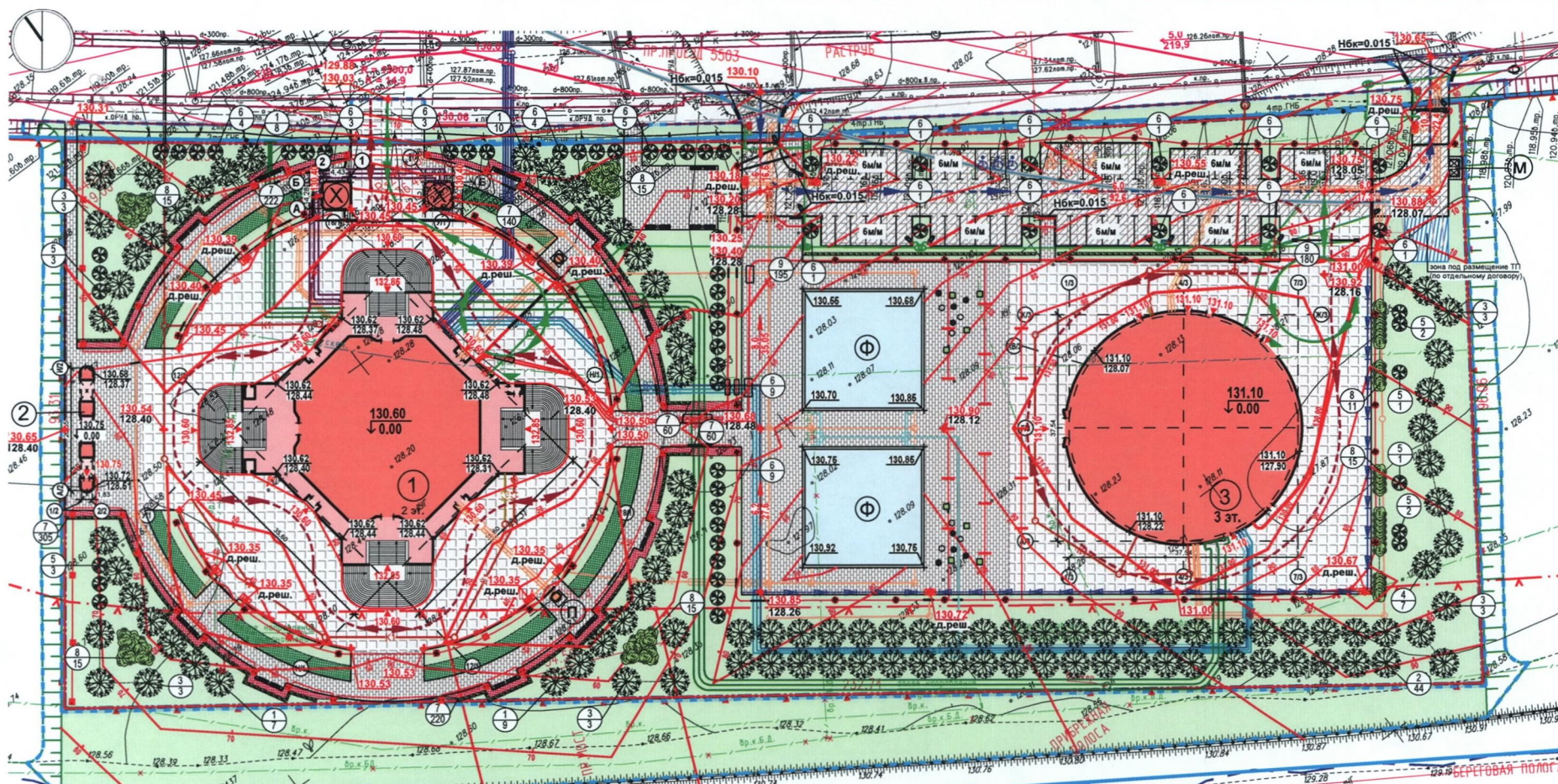

Экспликация зданий и сооружений		
Номер на плане	Наименование	Примечание
1	Храм	проектируемый
2	Звонница	проектируемая
3	Культурно-выставочный центр	проектируемый
Ф	Фонтан	проектируемый
Х	Площадка для воздухоохлаждаемой холодильной машины	проектируемая

- граница ГПЗУ №РУ7179000-046366
- граница участка проектирования(выведенного из ООПТ)
- граница дополнительного благоустройства
- проектируемое здание,сооружение
- нависающая часть здания
- стилобатная часть
- тротуар с возможностью проезда спецтехники
- фонтан
- газон
- временный откос
- автостоянка (всего 54 машиноместа)
- машино-места для МГН группы М4(3 машино-места)
- машино-места для МГН групп М1-М3(всего 3 машино-места)
- шлагбаум

Условные обозначения:

- направление движения транспортных потоков
- направление движения пожарной техники
- направление движения обслуживающей техники
- погрузка-разгрузка
- проектные решения проезда 5503 Каналстройпроект 5462-12-РД-03
- газон Каналстройпроект 5462-12-РД-03
- проектируемый откос Каналстройпроект 5462-12-РД-03
- площадка для проведения ритуальных мероприятий
- площадка для мусорных контейнеров
- деревья
- кустарники одиночной и групповой посадки
- живая изгородь
- цветник из многолетников
- цветник из злаков

"МАТЕРИАЛ ПРОВЕРЕН"
Начальник Управления главного архитектора

Зайчикова А.М.

ДУХОВНО-КУЛЬТУРНЫЙ ЦЕНТР, ВХОДЯЩИЙ В СОСТАВ МНОГОФУНКЦИОНАЛЬНОГО КОМПЛЕКСА СПОРТИВНОЙ НАПРАВЛЕННОСТИ С СООТВЕТСТВУЮЩЕЙ ИНФРАСТРУКТУРОЙ
г.МОСКВА,СЕВЕРО-ЗАПАДНЫЙ АДМИНИСТРАТИВНЫЙ ОКРУГ,РАЙОН ПОКРОВСКОЕ-СТРЕШНЕВО,ВОЛОКОЛАМСКОЕ ШОССЕ,ВЛ.67.КАДАСТРОВЫЙ НОМЕР 77:08:0015001:1002
Схема планировочной организации земельного участка.На основе М 1:500

Главный архитектор проекта

Болдырев А. И.

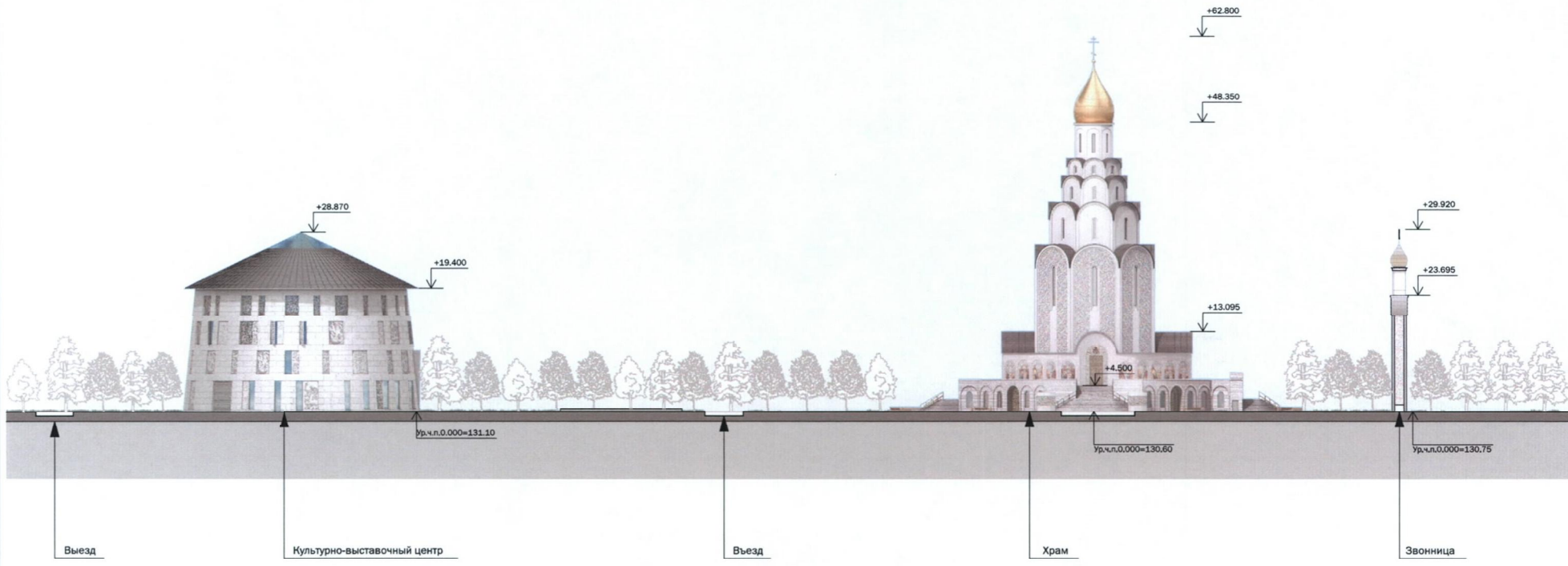

"МАТЕРИАЛ ПРОВЕРЕН"
 Начальник Управления главного архитектора
 Зайчикова А.М.

ДУХОВНО-КУЛЬТУРНЫЙ ЦЕНТР, ВХОДЯЩИЙ В СОСТАВ МНОГОФУНКЦИОНАЛЬНОГО КОМПЛЕКСА СПОРТИВНОЙ НАПРАВЛЕННОСТИ С СООТВЕТСТВУЮЩЕЙ ИНФРАСТРУКТУРОЙ
 г.МОСКВА,СЕВЕРО-ЗАПАДНЫЙ АДМИНИСТРАТИВНЫЙ ОКРУГ,РАЙОН ПОКРОВСКОЕ-СТРЕШНЕВО,ВОЛОКОЛАМСКОЕ ШОССЕ,ВЛ.67.КАДАСТРОВЫЙ НОМЕР 77:08:0015001:1002
 Схема развертки по ул.Проектируемый проезд 5503

Главный архитектор проекта

 Болдырев А. И.



"МАТЕРИАЛ ПРОВЕРЕН"
Начальник Управления главного архитектора

Зайчикова А.М.

ДУХОВНО-КУЛЬТУРНЫЙ ЦЕНТР, ВХОДЯЩИЙ В СОСТАВ МНОГОФУНКЦИОНАЛЬНОГО КОМПЛЕКСА
СПОРТИВНОЙ НАПРАВЛЕННОСТИ С СООТВЕТСТВУЮЩЕЙ ИНФРАСТРУКТУРОЙ
г.МОСКВА,СЕВЕРО-ЗАПАДНЫЙ АДМИНИСТРАТИВНЫЙ ОКРУГ,РАЙОН ПОКРОВСКОЕ-
СТРЕШНЕВО,ВОЛОКОЛАМСКОЕ ШОССЕ,ВЛ.67.КАДАСТРОВЫЙ НОМЕР 77:08:0015001:1002
Существующее положение.Фотофиксация.

Главный архитектор проекта

Болдырев А. И.



"МАТЕРИАЛ ПРОВЕРЕН"
 Начальник Управления главного архитектора

Зайчикова А.М.

ДУХОВНО-КУЛЬТУРНЫЙ ЦЕНТР, ВХОДЯЩИЙ В СОСТАВ МНОГОФУНКЦИОНАЛЬНОГО КОМПЛЕКСА
 СПОРТИВНОЙ НАПРАВЛЕННОСТИ С СООТВЕТСТВУЮЩЕЙ ИНФРАСТРУКТУРОЙ
 г.МОСКВА,СЕВЕРО-ЗАПАДНЫЙ АДМИНИСТРАТИВНЫЙ ОКРУГ,РАЙОН ПОКРОВСКОЕ-
 СТРЕШНЕВО,ВОЛОКОЛАМСКОЕ ШОССЕ,ВЛ.67.КАДАСТРОВЫЙ НОМЕР 77:08:0015001:1002
 Фотомонтаж.

Главный архитектор проекта

Болдырев А. И.



"МАТЕРИАЛ ПРОВЕРЕН"
 Начальник Управления главного архитектора

Зайчикова А.М.

ДУХОВНО-КУЛЬТУРНЫЙ ЦЕНТР, ВХОДЯЩИЙ В СОСТАВ МНОГОФУНКЦИОНАЛЬНОГО КОМПЛЕКСА
 СПОРТИВНОЙ НАПРАВЛЕННОСТИ С СООТВЕТСТВУЮЩЕЙ ИНФРАСТРУКТУРОЙ
 г.МОСКВА,СЕВЕРО-ЗАПАДНЫЙ АДМИНИСТРАТИВНЫЙ ОКРУГ,РАЙОН ПОКРОВСКОЕ-
 СТРЕШНЕВО,ВОЛОКОЛАМСКОЕ ШОССЕ,ВЛ.67.КАДАСТРОВЫЙ НОМЕР 77:08:0015001:1002
 Фотомонтаж.

Главный архитектор проекта

Болдырев А. И.



"МАТЕРИАЛ ПРОВЕРЕН"
Начальник Управления главного архитектора

Зайчикова А.М.

ДУХОВНО-КУЛЬТУРНЫЙ ЦЕНТР, ВХОДЯЩИЙ В СОСТАВ МНОГОФУНКЦИОНАЛЬНОГО КОМПЛЕКСА
СПОРТИВНОЙ НАПРАВЛЕННОСТИ С СООТВЕТСТВУЮЩЕЙ ИНФРАСТРУКТУРОЙ
г.МОСКВА,СЕВЕРО-ЗАПАДНЫЙ АДМИНИСТРАТИВНЫЙ ОКРУГ,РАЙОН ПОКРОВСКОЕ-
СТРЕШНЕВО,ВОЛОКОЛАМСКОЕ ШОССЕ,ВЛ.67.КАДАСТРОВЫЙ НОМЕР 77:08:0015001:1002
Перспективное изображение.

Главный архитектор проекта

Болдырев А. И.



"МАТЕРИАЛ ПРОВЕРЕН"
Начальник Управления главного архитектора

Зайчикова А.М.

ДУХОВНО-КУЛЬТУРНЫЙ ЦЕНТР, ВХОДЯЩИЙ В СОСТАВ МНОГОФУНКЦИОНАЛЬНОГО КОМПЛЕКСА
СПОРТИВНОЙ НАПРАВЛЕННОСТИ С СООТВЕТСТВУЮЩЕЙ ИНФРАСТРУКТУРОЙ
г.МОСКВА,СЕВЕРО-ЗАПАДНЫЙ АДМИНИСТРАТИВНЫЙ ОКРУГ,РАЙОН ПОКРОВСКОЕ-
СТРЕШНЕВО,ВОЛОКОЛАМСКОЕ ШОССЕ,ВЛ.67.КАДАСТРОВЫЙ НОМЕР 77:08:0015001:1002
Перспективное изображение.

Главный архитектор проекта

Болдырев А. И.



"МАТЕРИАЛ ПРОВЕРЕН"
Начальник Управления главного архитектора

Зайчикова А.М.

ДУХОВНО-КУЛЬТУРНЫЙ ЦЕНТР, ВХОДЯЩИЙ В СОСТАВ МНОГОФУНКЦИОНАЛЬНОГО КОМПЛЕКСА
СПОРТИВНОЙ НАПРАВЛЕННОСТИ С СООТВЕТСТВУЮЩЕЙ ИНФРАСТРУКТУРОЙ
г.МОСКВА,СЕВЕРО-ЗАПАДНЫЙ АДМИНИСТРАТИВНЫЙ ОКРУГ,РАЙОН ПОКРОВСКОЕ-
СТРЕШНЕВО,ВОЛОКОЛАМСКОЕ ШОССЕ,ВЛ.67.КАДАСТРОВЫЙ НОМЕР 77:08:0015001:1002
Перспективное изображение храма.

Главный архитектор проекта

Болдырев А. И.



"МАТЕРИАЛ ПРОВЕРЕН"
Начальник Управления главного архитектора

Зайчикова А.М.

ДУХОВНО-КУЛЬТУРНЫЙ ЦЕНТР, ВХОДЯЩИЙ В СОСТАВ МНОГОФУНКЦИОНАЛЬНОГО КОМПЛЕКСА
СПОРТИВНОЙ НАПРАВЛЕННОСТИ С СООТВЕТСТВУЮЩЕЙ ИНФРАСТРУКТУРОЙ
г.МОСКВА,СЕВЕРО-ЗАПАДНЫЙ АДМИНИСТРАТИВНЫЙ ОКРУГ,РАЙОН ПОКРОВСКОЕ-
СТРЕШНЕВО,ВОЛОКОЛАМСКОЕ ШОССЕ,ВЛ.67.КАДАСТРОВЫЙ НОМЕР 77:08:0015001:1002
Перспективное изображение культурно-выставочного центра.

Главный архитектор проекта

Болдырев А. И.

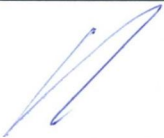

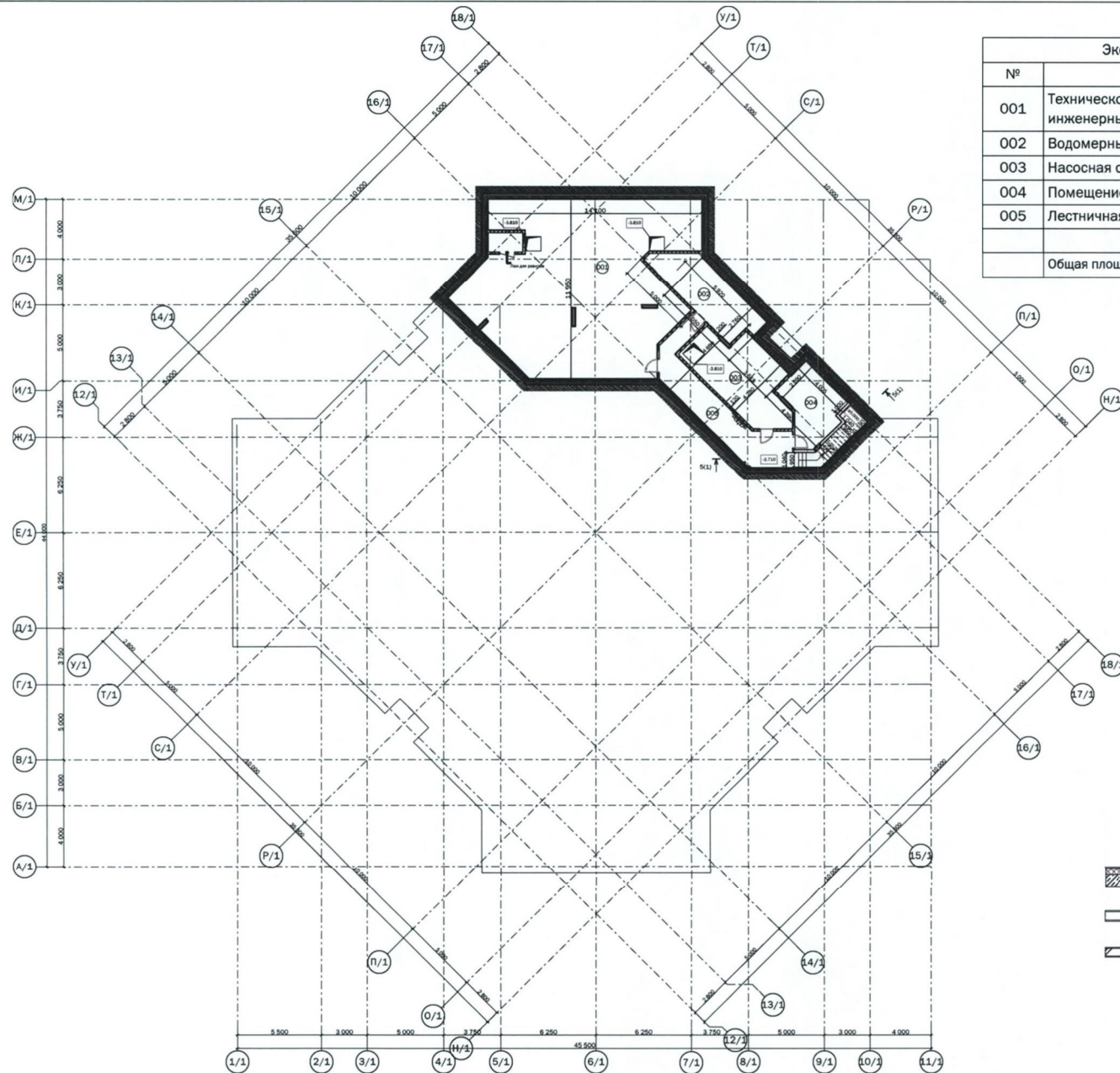

Экспликация помещений тех.подполья		
№	Наименование	Площадь
001	Техническое помещение для прохода инженерных коммуникаций	150,73
002	Водомерный узел	21,02
003	Насосная станция пожаротушения	27,47
004	Помещение ЭОМ	14,92
005	Лестничная клетка	26,77
		240,91 м ²
	Общая площадь этажа	253,8 м ²

Условные обозначения:

	- Отделка	(30 мм)
	- Утеплитель по типу Пеноплэкс ГЕО или аналог	(100 мм)
	- Монолитная железобетонная стена	(200 мм)
	- Пенобетонные блоки	(160 мм)
	- Отделка штукатуркой	(20 мм)
	- Кирпич рядовой пустотелый	(120 мм)
	- Отделка штукатуркой	(20 мм)

"МАТЕРИАЛ ПРОВЕРЕН"
Начальник Управления главного архитектора

Зайчикова А.М.

ДУХОВНО-КУЛЬТУРНЫЙ ЦЕНТР, ВХОДЯЩИЙ В СОСТАВ МНОГОФУНКЦИОНАЛЬНОГО КОМПЛЕКСА СПОРТИВНОЙ НАПРАВЛЕННОСТИ С СООТВЕТСТВУЮЩЕЙ ИНФРАСТРУКТУРОЙ
г.МОСКВА,СЕВЕРО-ЗАПАДНЫЙ АДМИНИСТРАТИВНЫЙ ОКРУГ,РАЙОН ПОКРОВСКОЕ-СТРЕШНЕВО,ВОЛОКОЛАМСКОЕ ШОССЕ,ВЛ.67.КАДАСТРОВЫЙ НОМЕР 77:08:0015001:1002
План технического этажа на отм.-2.710. М 1:400.

Главный архитектор проекта

Болдырев А. И.

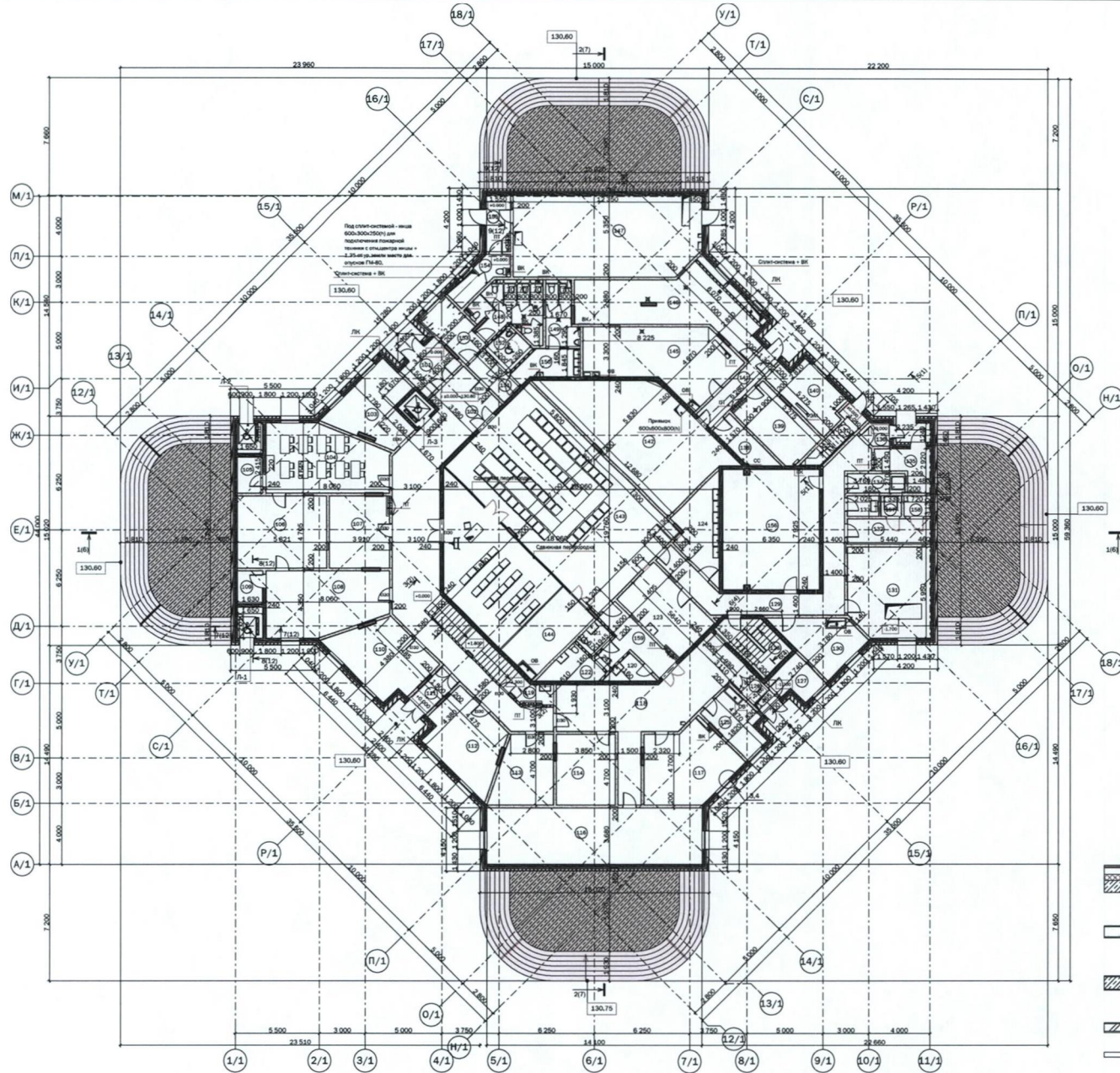

Условные обозначения:

- Вентилируемый фасад (150 мм)
- Утеплитель по типу PAROC WAS 35 или аналог (100 мм)
- Монолитная железобетонная стена (200 мм)
- Штукатурка (20 мм)
- Пенобетонные блоки (160 мм)
- Штукатурка (20 мм)
- Штукатурка (20 мм)
- Монолитная железобетонная стена (200 мм)
- Штукатурка (20 мм)
- Кирпич рядовой пустотелый (120 мм)
- Штукатурка (20 мм)
- Листы гипсокартонные на металлическом каркасе, отделка штукатуркой (80 мм)

"МАТЕРИАЛ ПРОВЕРЕН"
Начальник Управления главного архитектора

Зайчикова А.М.

ДУХОВНО-КУЛЬТУРНЫЙ ЦЕНТР, ВХОДЯЩИЙ В СОСТАВ МНОГОФУНКЦИОНАЛЬНОГО КОМПЛЕКСА СПОРТИВНОЙ НАПРАВЛЕННОСТИ С СООТВЕТСТВУЮЩЕЙ ИНФРАСТРУКТУРОЙ
г. МОСКВА, СЕВЕРО-ЗАПАДНЫЙ АДМИНИСТРАТИВНЫЙ ОКРУГ, РАЙОН ПОКРОВСКОЕ-СТРЕШНЕВО, ВОЛОКОЛАМСКОЕ ШОССЕ, ВЛ. 67. КАДАСТРОВЫЙ НОМЕР 77:08:0015001:1002
План первого этажа на отм. 0.000. М 1:400.

Главный архитектор проекта

Болдырев А. И.

Экспликация помещений первого этажа			
№	Наименование	Площадь	Примечание
101	Тамбур	7,90	
102	Вестибюль	74,70	
103	Учительская	19,12	
104	Читальный зал	32,96	
105	Книгохранилище	3,94	В4
106	Книгохранилище	27,39	В3
107	Гардеробная	18,40	
108	Административное помещение	31,34	
109	Кладовая канцелярии	3,45	В4
110	Административное помещение	23,13	
111	Тамбур	4,47	
112	Административное помещение	23,29	
113	Комната отдыха	16,73	
114	Переговорная	18,11	
116	Бухгалтерия	51,85	
117	Кабинет настоятеля	26,67	
118	Вестибюль	51,95	
119	Помещение уборочного инвентаря	10,26	В4
120	Гардероб	3,39	
121	Сан.узел	2,95	
122	Сан.узел	6,27	
123	Помещение разогрева и подготовки блюд	18,98	В4
124	Моечная столовой посуды	13,97	Д
125	Кабинет Старосты	9,70	
126	Тамбур	4,35	
127	Помещение для охраны	6,44	
128	Лестница	10,93	
129	Коридор	34,82	
130	Кладовая напитков	13,92	В3

Экспликация помещений первого этажа			
№	Наименование	Площадь	Примечание
131	Помещение холодильников	31,22	В3
132	Раздевалка персонала	8,74	
133	Помещение уборочного инвентаря	2,68	В4
134	Кладовая моечной тары	4,78	В4
135	Кладовая отходов	7,49	В4
136	Тамбур	2,41	
137	Лестница	5,64	
138	Помещение СС	6,39	
139	Вентиляционная камера	15,67	
140	Электрощитовая	13,28	
141	Коридор	8,16	
142	Вентиляционная камера	57,52	
143	Трапезная	156,77	
144	Склад мебели	15,98	В3
145	Помещение для кондиционирования	36,89	
146	Насосная ХВС	36,00	
147	ЦТП	64,57	
148	Женский сан.узел	14,35	
149	Мужской сан.узел	7,50	
150	Умывальная	7,37	
151	Коридор	4,79	
152	Сан.узел для МГН	4,96	
153	Умывальная	8,64	
154	Общественный сан.узел	4,85	
155	Тамбур	5,78	
156	Комната персонала(комната отдыха,без сан.у...	50,03	
157	Душевая	1,77	
158	Раздевалка персонала	2,28	
159	Коридор	11,18	
		1 169,07 м ²	
	Общая площадь этажа	1 283,1 м ²	

"МАТЕРИАЛ ПРОВЕРЕН"
Начальник Управления главного архитектора

Зайчикова А.М.

ДУХОВНО-КУЛЬТУРНЫЙ ЦЕНТР, ВХОДЯЩИЙ В СОСТАВ МНОГОФУНКЦИОНАЛЬНОГО КОМПЛЕКСА
СПОРТИВНОЙ НАПРАВЛЕННОСТИ С СООТВЕТСТВУЮЩЕЙ ИНФРАСТРУКТУРОЙ
г.МОСКВА,СЕВЕРО-ЗАПАДНЫЙ АДМИНИСТРАТИВНЫЙ ОКРУГ,РАЙОН ПОКРОВСКОЕ-
СТРЕШНЕВО,ВОЛОКОЛАМСКОЕ ШОССЕ,ВЛ.67.КАДАСТРОВЫЙ НОМЕР 77:08:0015001:1002
Экспликация помещений первого этажа.

Главный архитектор проекта

Болдырев А. И.

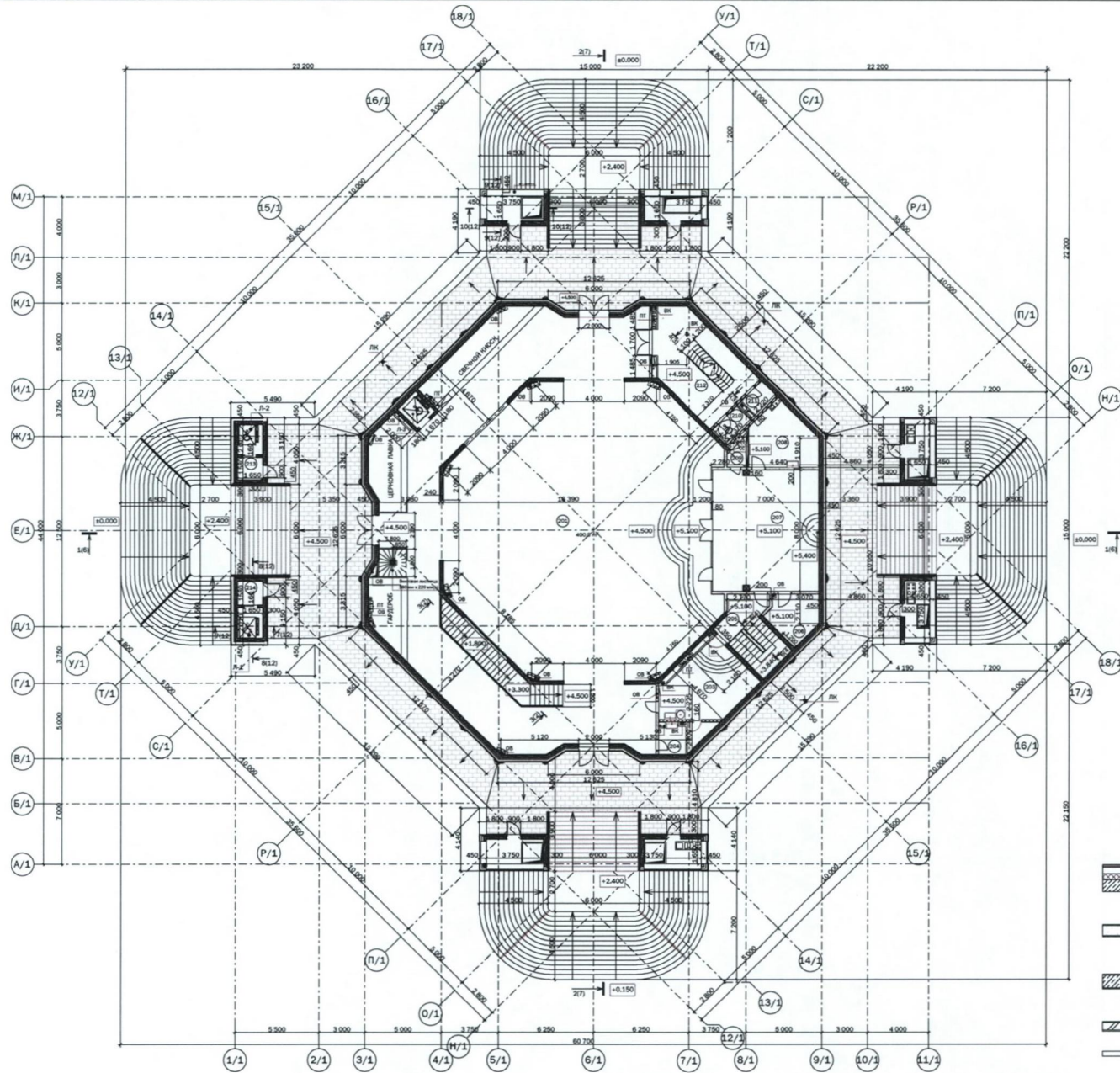

Условные обозначения:

	-Вентилируемый фасад	(150 мм)
	-Утеплитель по типу PAROC WAS 35 или аналог	(100 мм)
	-Монолитная железобетонная стена	(200 мм)
	-Штукатурка	(20 мм)
	-Пенобетонные блоки	(160 мм)
	-Штукатурка	(20 мм)
	-Штукатурка	(20 мм)
	-Монолитная железобетонная стена	(200 мм)
	-Штукатурка	(20 мм)
	-Кирпич рядовой пустотелый	(120 мм)
	-Штукатурка	(20 мм)
	-Листы гипсокартонные на металлическом каркасе, отделка штукатуркой	(80 мм)

"МАТЕРИАЛ ПРОВЕРЕН"
Начальник Управления главного архитектора

Зайчикова А.М.

ДУХОВНО-КУЛЬТУРНЫЙ ЦЕНТР, ВХОДЯЩИЙ В СОСТАВ МНОГОФУНКЦИОНАЛЬНОГО КОМПЛЕКСА
СПОРТИВНОЙ НАПРАВЛЕННОСТИ С СООТВЕТСТВУЮЩЕЙ ИНФРАСТРУКТУРОЙ
г.МОСКВА,СЕВЕРО-ЗАПАДНЫЙ АДМИНИСТРАТИВНЫЙ ОКРУГ,РАЙОН ПОКРОВСКОЕ-
СТРЕШНЕВО,ВОЛОКОЛАМСКОЕ ШОССЕ,ВЛ.67.КАДАСТРОВЫЙ НОМЕР 77:08:0015001:1002
План второго этажа на отм.+4.500. М 1:400.

Главный архитектор проекта

Болдырев А. И.

Экспликация помещений второго этажа			
№	Наименование помещений	Площадь	Примечание
201	Молитвенный зал, в том числе притвор	472,57	
203	Мастерская	25,36	В3
204	Помещение уборочного инвентаря	3,55	В4
205	Лестница	15,06	
206	Пономарка	8,87	В4
207	Алтарь	55,68	
208	Ризница	15,85	В3
209	Ризница	1,81	В4
210	Раздевалка для взрослых	3,29	
211	Раздевалка для взрослых	2,61	
212	Крещальня	32,08	
213	Лифтовой холл	2,61	
214	Лифтовой холл	2,61	
		641,95 м ²	
	Общая площадь этажа	698,6 м ²	

"МАТЕРИАЛ ПРОВЕРЕН"
Начальник Управления главного архитектора

Зайчикова А.М.

ДУХОВНО-КУЛЬТУРНЫЙ ЦЕНТР, ВХОДЯЩИЙ В СОСТАВ МНОГОФУНКЦИОНАЛЬНОГО КОМПЛЕКСА
СПОРТИВНОЙ НАПРАВЛЕННОСТИ С СООТВЕТСТВУЮЩЕЙ ИНФРАСТРУКТУРОЙ
г.МОСКВА, СЕВЕРО-ЗАПАДНЫЙ АДМИНИСТРАТИВНЫЙ ОКРУГ, РАЙОН ПОКРОВСКОЕ-
СТРЕШНЕВО, ВОЛОКОЛАМСКОЕ ШОССЕ, ВЛ.67.КАДАСТРОВЫЙ НОМЕР 77:08:0015001:1002
Экспликация помещений второго этажа.

Главный архитектор проекта



Болдырев А. И.

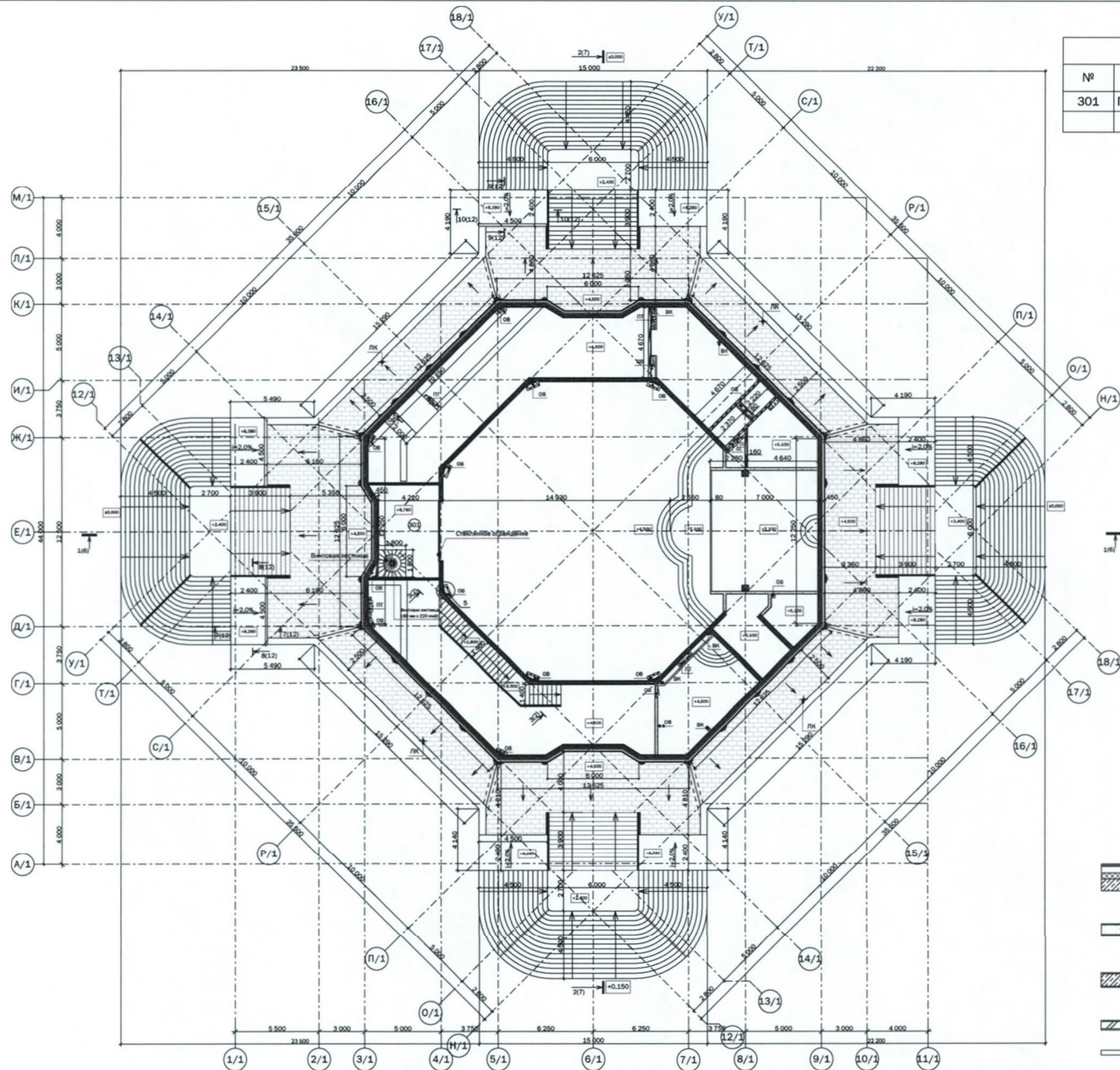

Экспликация помещений антресоли второго этажа.		
№	Наименование	Площадь
301	Помещение церковного хора	21,99
		21,99 м²

Условные обозначения:

	-Вентилируемый фасад	(150 мм)
	-Утеплитель по типу PAROC WAS 35 или аналог	(100 мм)
	-Монолитная железобетонная стена	(200 мм)
	-Штукатурка	(20 мм)
	-Пенобетонные блоки	(160 мм)
	-Штукатурка	(20 мм)
	-Штукатурка	(20 мм)
	-Монолитная железобетонная стена	(200 мм)
	-Штукатурка	(20 мм)
	-Кирпич рядовой пустотелый	(120 мм)
	-Штукатурка	(20 мм)
	-Листы гипсокартонные на металлическом каркасе,	(80 мм)
	отделка штукатуркой	

"МАТЕРИАЛ ПРОВЕРЕН"

Начальник Управления главного архитектора

Зайчикова А.М.

ДУХОВНО-КУЛЬТУРНЫЙ ЦЕНТР, ВХОДЯЩИЙ В СОСТАВ МНОГОФУНКЦИОНАЛЬНОГО КОМПЛЕКСА СПОРТИВНОЙ НАПРАВЛЕННОСТИ С СООТВЕТСТВУЮЩЕЙ ИНФРАСТРУКТУРОЙ
г.МОСКВА,СЕВЕРО-ЗАПАДНЫЙ АДМИНИСТРАТИВНЫЙ ОКРУГ,РАЙОН ПОКРОВСКОЕ-СТРЕШНЕВО,ВОЛОКОЛАМСКОЕ ШОССЕ,ВЛ.67.КАДАСТРОВЫЙ НОМЕР 77:08:0015001:1002
План антресоли на отм.+9.780. М 1:400.

Главный архитектор проекта

Болдырев А. И.

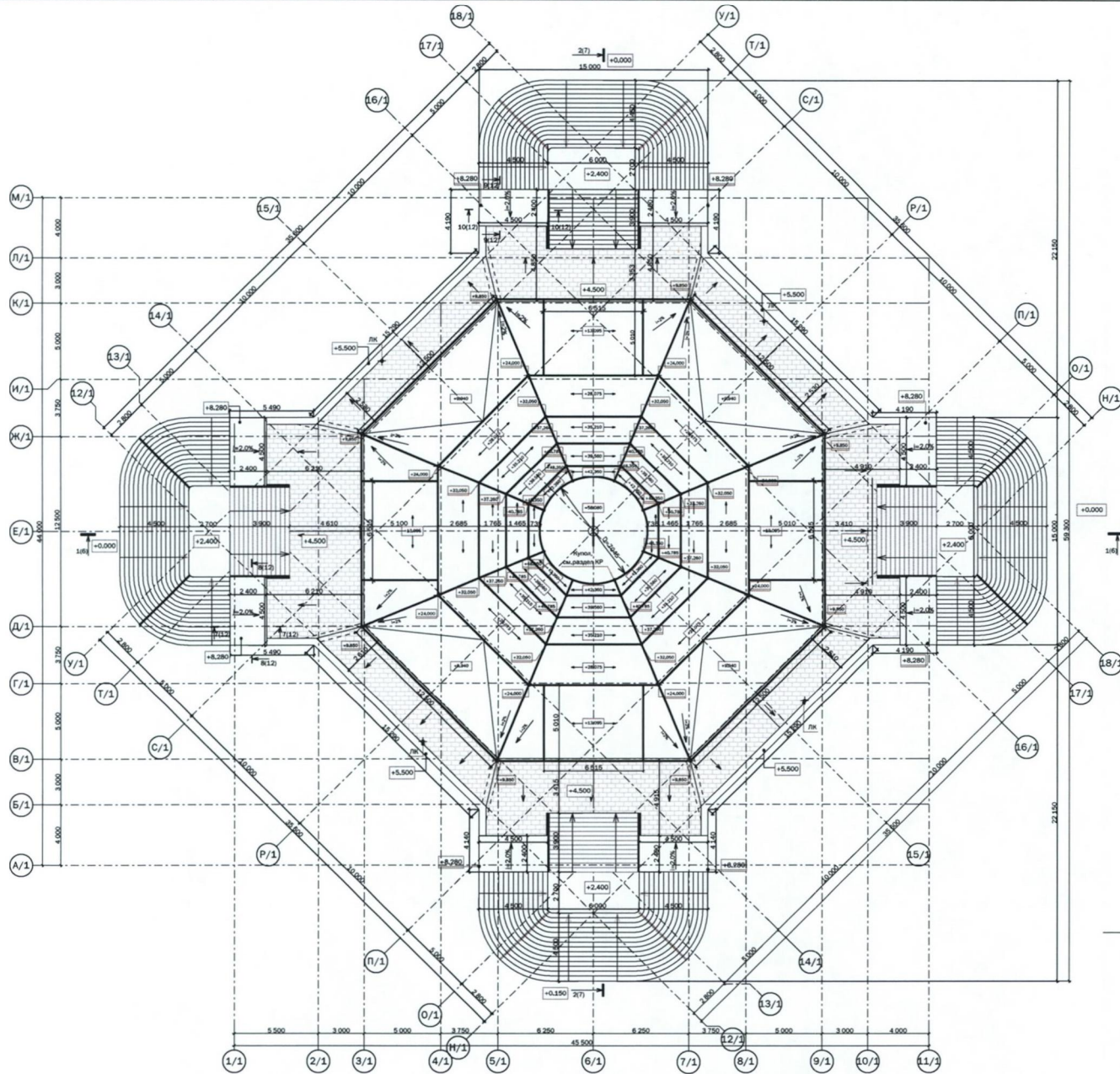

Условные обозначения:

- Скровли=766м2
- Снаружной галереи=391м2



Уклон

"МАТЕРИАЛ ПРОВЕРЕН"
Начальник Управления главного архитектора

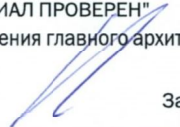

Зайчикова А.М.

ДУХОВНО-КУЛЬТУРНЫЙ ЦЕНТР, ВХОДЯЩИЙ В СОСТАВ МНОГОФУНКЦИОНАЛЬНОГО КОМПЛЕКСА СПОРТИВНОЙ НАПРАВЛЕННОСТИ С СООТВЕТСТВУЮЩЕЙ ИНФРАСТРУКТУРОЙ
г.МОСКВА,СЕВЕРО-ЗАПАДНЫЙ АДМИНИСТРАТИВНЫЙ ОКРУГ,РАЙОН ПОКРОВСКОЕ-СТРЕШНЕВО,ВОЛОКОЛАМСКОЕ ШОССЕ,ВЛ.67.КАДАСТРОВЫЙ НОМЕР 77:08:0015001:1002
План кровли на отм. +58.080. М 1:400.

Главный архитектор проекта



Болдырев А. И.

1.Утеплитель по типу PAROC WAS 35(аналог)	-200 мм
2.Пароизоляция	-1 мм
3.Выравнивающая затирка и очистка поверхности плиты	
4.Монолитная железобетонная плита покрытия	-200 мм

1.Фибробетон	-40 мм
2.Воздушный зазор	-110 мм
3.Утеплитель по типу PAROC WAS 35(аналог)	-100 мм
4.Монолитная железобетонная стена	-200 мм
5.Цементно-песчаная штукатурка	-20 мм

1.Фибробетон	-40 мм
2.Воздушный зазор	-110 мм
3.Утеплитель по типу PAROC WAS 35(аналог)	-100 мм
4.Монолитная железобетонная стена	-200 мм
5.Цементно-песчаная штукатурка	-20 мм

1.Натуральный камень	-30 мм
2.Выравнивающая цементно-песчаная стяжка	-45 мм
3.Разводка теплого пола	-30 мм
4.Утеплитель (звукоизоляция)	-50 мм
5.Выравнивающая затирка и очистка поверхности плиты	
6.Монолитная железобетонная плита	-250 мм

1.Натуральный камень-гранитная плитка на клею	-50 мм
2.Выравнивающая цементно-песчаная стяжка	-70 мм
3.Утеплитель по типу ТермоПол ПЖ-140 или аналог	-150 мм
4.Монолитная железобетонная плита основания	-200 мм
5.Гидроизоляция	см.раздел КР
6.Бетонная подготовка	см.раздел КР

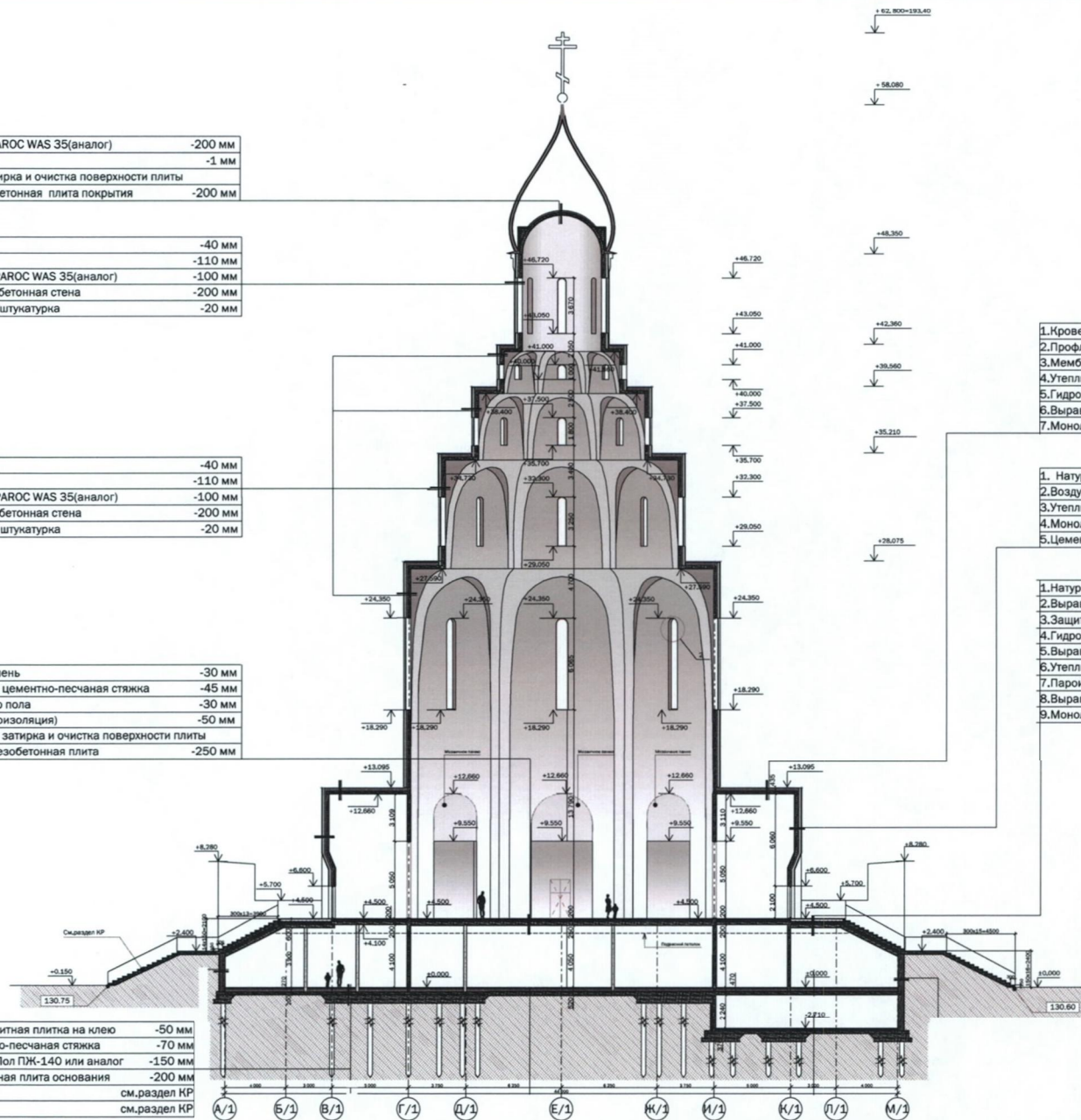













1.Кровельное фальцевое покрытие цинк-титан RHEINZINK (аналог)	-0,70 мм
2.Профлист	-25 мм
3.Мембрана	-1 мм
4.Утеплитель по типу PAROC ROS 30 (аналог)	-200 мм
5.Гидроизоляция	-5 мм
6.Выравнивающая затирка и очистка поверхности плиты	
7.Монолитная железобетонная плита покрытия	-200 мм

1. Натуральный камень	-40 мм
2.Воздушный зазор	-110 мм
3.Утеплитель по типу PAROC WAS 35(аналог)	-100 мм
4.Монолитная железобетонная стена	-200 мм
5.Цементно-песчаная штукатурка	-20 мм

1.Натуральный камень(гранитная плитка на клею)	-50 мм
2.Выравнивающая цементно-песчаная стяжка	-70-130 мм
3.Защитная профилированная мембрана	-8 мм
4.Гидроизоляция	-8 мм
5.Выравнивающая цементно-песчаная стяжка M200	-30 мм
6.Утеплитель по типу ТермоПол ПЖ-140 или аналог	-150 мм
7.Пароизоляция	
8.Выравнивающая затирка и очистка поверхности плиты	
9.Монолитная железобетонная плита	-200 мм

Условные обозначения:

-  -Вентилируемый фасад (150 мм)
-  -Утеплитель по типу PAROC WAS 35 или аналог (100 мм)
-  -Монолитная железобетонная стена (200 мм)
-  -Штукатурка (20 мм)
-  -Пенобетонные блоки (160 мм)
-  -Штукатурка (20 мм)
-  -Штукатурка (20 мм)
-  -Монолитная железобетонная стена (200 мм)
-  -Штукатурка (20 мм)
-  -Кирпич рядовой пустотелый (120 мм)
-  -Штукатурка (20 мм)
-  -Листы гипсокартонные на металлическом каркасе, (80 мм отделка штукатуркой)

"МАТЕРИАЛ ПРОВЕРЕН"
Начальник Управления главного архитектора
[Signature]
Зайчикова А.М.

ДУХОВНО-КУЛЬТУРНЫЙ ЦЕНТР, ВХОДЯЩИЙ В СОСТАВ МНОГОФУНКЦИОНАЛЬНОГО КОМПЛЕКСА СПОРТИВНОЙ НАПРАВЛЕННОСТИ С СООТВЕТСТВУЮЩЕЙ ИНФРАСТРУКТУРОЙ
г.МОСКВА,СЕВЕРО-ЗАПАДНЫЙ АДМИНИСТРАТИВНЫЙ ОКРУГ,РАЙОН ПОКРОВСКОЕ-СТРЕШНЕВО,ВОЛОКОЛАМСКОЕ ШОССЕ,ВЛ.67.КАДАСТРОВЫЙ НОМЕР 77:08:0015001:1002
Разрез 1-1.На основе М 1:400.

Главный архитектор проекта
[Signature]
Болдырев А. И.

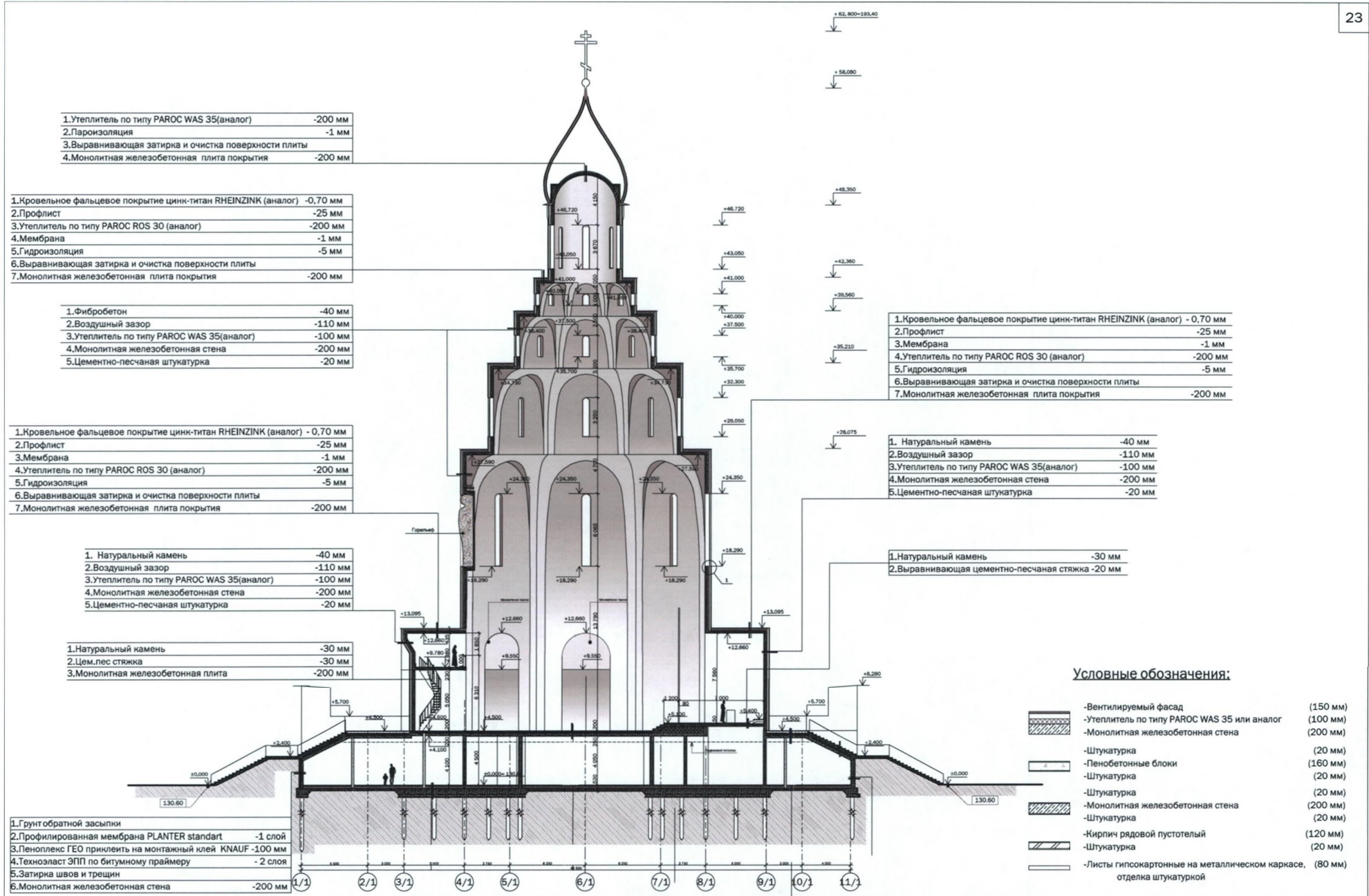







"МАТЕРИАЛ ПРОВЕРЕН"
 Начальник Управления главного архитектора
 Зайчикова А.М.

ДУХОВНО-КУЛЬТУРНЫЙ ЦЕНТР, ВХОДЯЩИЙ В СОСТАВ МНОГОФУНКЦИОНАЛЬНОГО КОМПЛЕКСА СПОРТИВНОЙ НАПРАВЛЕННОСТИ С СООТВЕТСТВУЮЩЕЙ ИНФРАСТРУКТУРОЙ
 г.МОСКВА,СЕВЕРО-ЗАПАДНЫЙ АДМИНИСТРАТИВНЫЙ ОКРУГ,РАЙОН ПОКРОВСКОЕ-СТРЕШНЕВО,ВОЛОКОЛАМСКОЕ ШОССЕ,ВЛ.67.КАДАСТРОВЫЙ НОМЕР 77:08:0015001:1002
 Разрез 2-2.На основе М1:400.

Главный архитектор проекта
 Болдырев А. И.



Условные обозначения:

-  -Каменные панели гладкие (RAL 9010)
-  -Каменные панели с узором, (RAL 9010)
-  -Мозаичное панно
-  -Облицовка, натуральный камень, (RAL 7035)
-  -Кровельное фальцевое покрытие цинк-титан RHEINZINK (Classic RAL 7012)-либо аналог
-  -Купол-фальцевая кровля покрытие цинк-титан RHEINZINK, (RAL DESIGN 0758060)-либо аналог

"МАТЕРИАЛ ПРОВЕРЕН"
 Начальник Управления главного архитектора

 Зайчикова А.М.





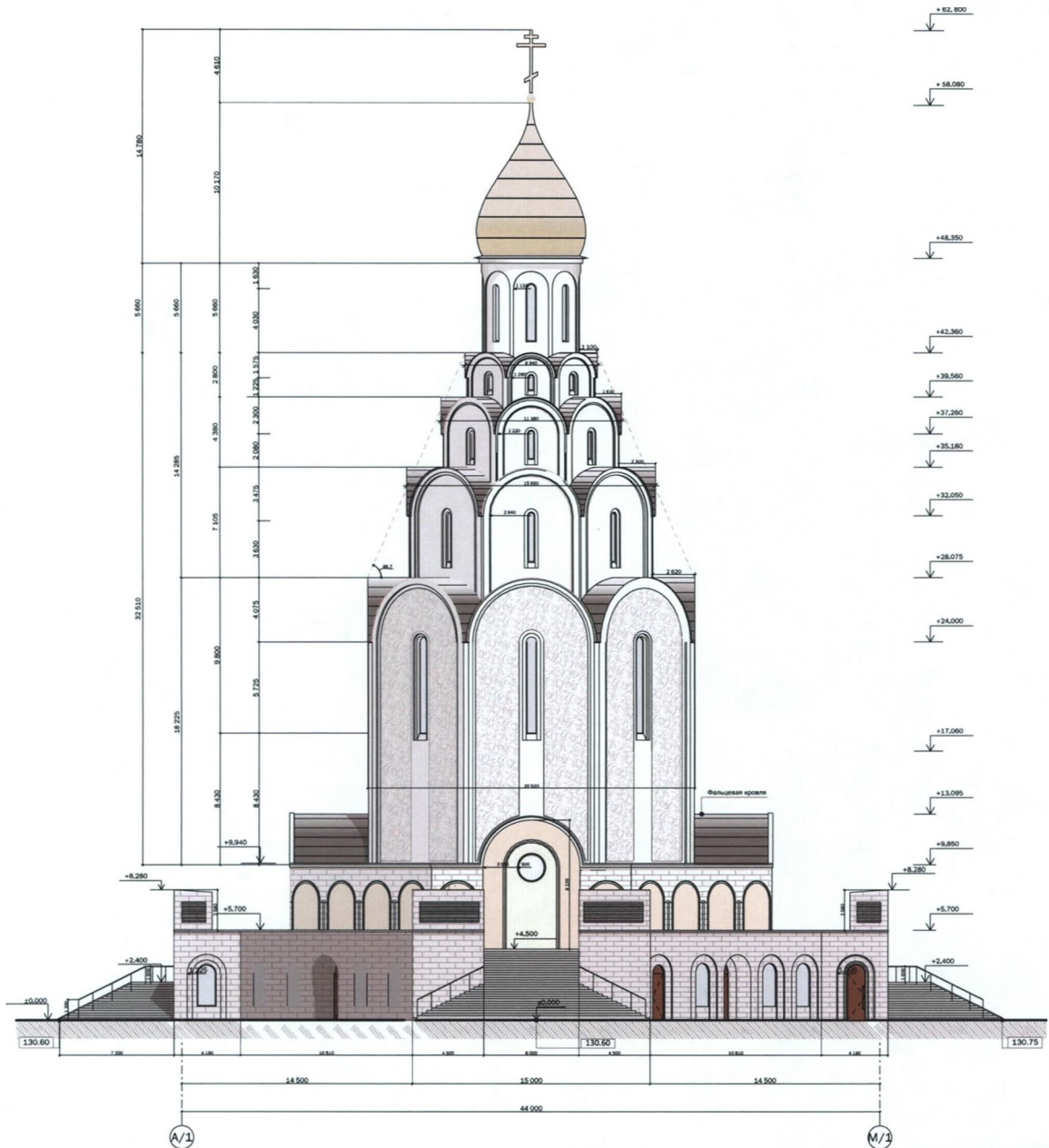

ДУХОВНО-КУЛЬТУРНЫЙ ЦЕНТР, ВХОДЯЩИЙ В СОСТАВ МНОГОФУНКЦИОНАЛЬНОГО КОМПЛЕКСА СПОРТИВНОЙ НАПРАВЛЕННОСТИ С СООТВЕТСТВУЮЩЕЙ ИНФРАСТРУКТУРОЙ
 г.МОСКВА,СЕВЕРО-ЗАПАДНЫЙ АДМИНИСТРАТИВНЫЙ ОКРУГ,РАЙОН ПОКРОВСКОЕ-СТРЕШНЕВО,ВОЛОКОЛАМСКОЕ ШОССЕ,ВЛ.67.КАДАСТРОВЫЙ НОМЕР 77:08:0015001:1002
 Фасад в осях М/1-А/1.На основе М 1:400.

Главный архитектор проекта

 Болдырев А. И.



Условные обозначения:

-  -Каменные панели гладкие (RAL 9010)
-  -Каменные панели с узором, (RAL 9010)
-  -Мозаичное панно
-  -Облицовка, натуральный камень, (RAL 7035)
-  -Кровельное фальцевое покрытие цинк-титан RHEINZINK (Classic RAL 7012)-либо аналог
-  -Купол-фальцевая кровля покрытие цинк-титан RHEINZINK, (RAL DESIGN 0758060)-либо аналог

"МАТЕРИАЛ ПРОВЕРЕН"
Начальник Управления главного архитектора

Зайчикова А.М.







ДУХОВНО-КУЛЬТУРНЫЙ ЦЕНТР, ВХОДЯЩИЙ В СОСТАВ МНОГОФУНКЦИОНАЛЬНОГО КОМПЛЕКСА СПОРТИВНОЙ НАПРАВЛЕННОСТИ С СООТВЕТСТВУЮЩЕЙ ИНФРАСТРУКТУРОЙ
г.МОСКВА,СЕВЕРО-ЗАПАДНЫЙ АДМИНИСТРАТИВНЫЙ ОКРУГ,РАЙОН ПОКРОВСКОЕ-СТРЕШНЕВО,ВОЛОКОЛАМСКОЕ ШОССЕ,ВЛ.67.КАДАСТРОВЫЙ НОМЕР 77:08:0015001:1002
Фасад в осях А/1-М/1.На основе М 1:400

Главный архитектор проекта

Болдырев А. И.



Условные обозначения:

-  -Каменные панели гладкие (RAL 9010)
-  -Каменные панели с узором, (RAL 9010)
-  -Мозаичное панно
-  -Облицовка, натуральный камень, (RAL 7035)
-  -Кровельное фальцевое покрытие цинк-титан RHEINZINK (Classic RAL 7012)-либо аналог
-  -Купол-фальцевая кровля покрытие цинк-титан RHEINZINK, (RAL DESIGN 0758060)-либо аналог

"МАТЕРИАЛ ПРОВЕРЕН"
Начальник Управления главного архитектора

Зайчикова А.М.

ДУХОВНО-КУЛЬТУРНЫЙ ЦЕНТР, ВХОДЯЩИЙ В СОСТАВ МНОГОФУНКЦИОНАЛЬНОГО КОМПЛЕКСА СПОРТИВНОЙ НАПРАВЛЕННОСТИ С СООТВЕТСТВУЮЩЕЙ ИНФРАСТРУКТУРОЙ
г.МОСКВА,СЕВЕРО-ЗАПАДНЫЙ АДМИНИСТРАТИВНЫЙ ОКРУГ,РАЙОН ПОКРОВСКОЕ-СТРЕШНЕВО,ВОЛОКОЛАМСКОЕ ШОССЕ,ВЛ.67.КАДАСТРОВЫЙ НОМЕР 77:08:0015001:1002
Фасад в осях 1/1-11/1.На основе М 1:400.

Главный архитектор проекта

Болдырев А. И.

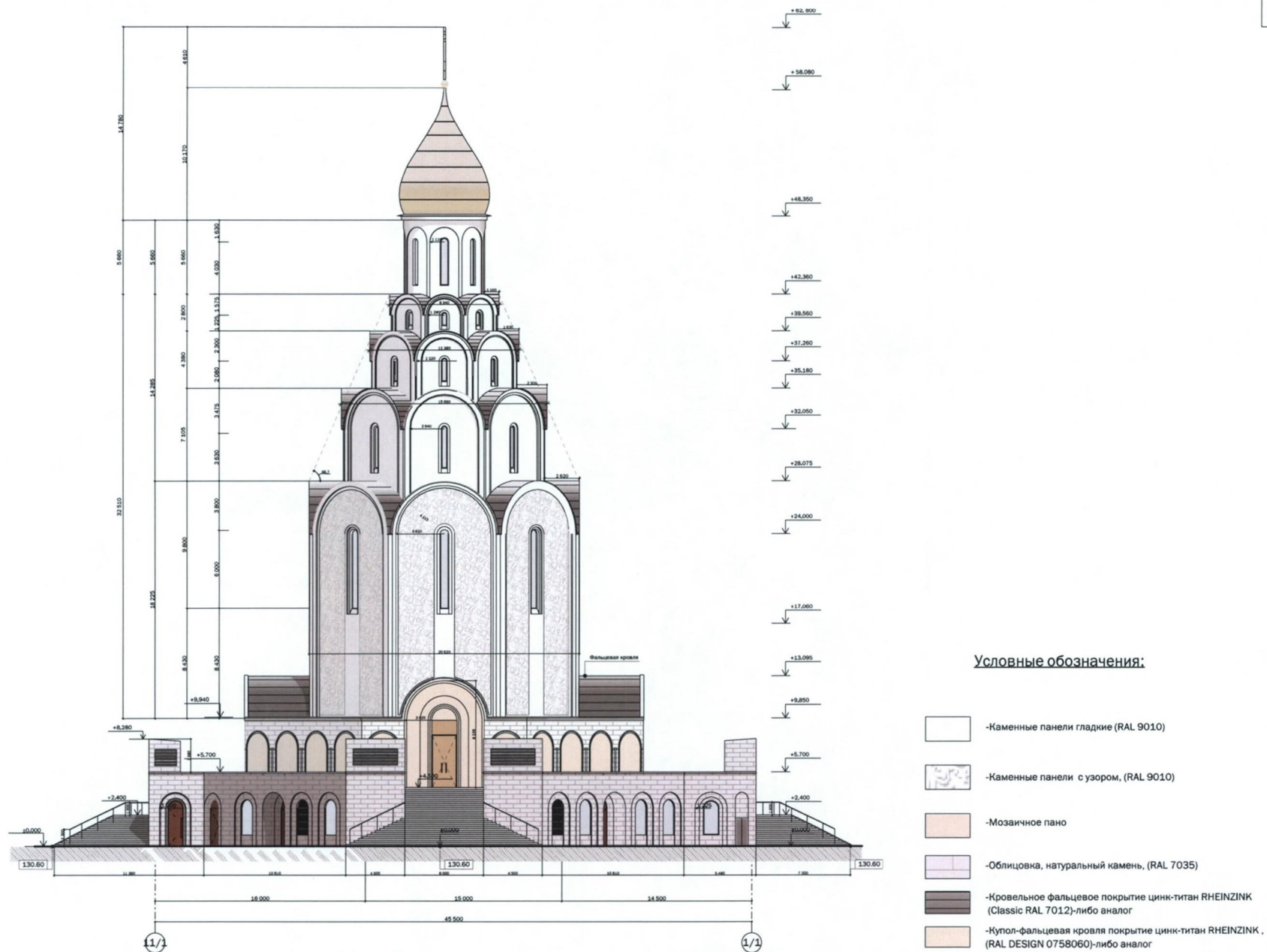

"МАТЕРИАЛ ПРОВЕРЕН"
Начальник Управления главного архитектора

Зайчикова А.М.

ДУХОВНО-КУЛЬТУРНЫЙ ЦЕНТР, ВХОДЯЩИЙ В СОСТАВ МНОГОФУНКЦИОНАЛЬНОГО КОМПЛЕКСА СПОРТИВНОЙ НАПРАВЛЕННОСТИ С СООТВЕТСТВУЮЩЕЙ ИНФРАСТРУКТУРОЙ
г.МОСКВА,СЕВЕРО-ЗАПАДНЫЙ АДМИНИСТРАТИВНЫЙ ОКРУГ,РАЙОН ПОКРОВСКОЕ-СТРЕШНЕВО,ВОЛОКОЛАМСКОЕ ШОССЕ,ВЛ.67.КАДАСТРОВЫЙ НОМЕР 77:08:0015001:1002
Фасад в осях 11/1-1/1.На основе М 1:400.





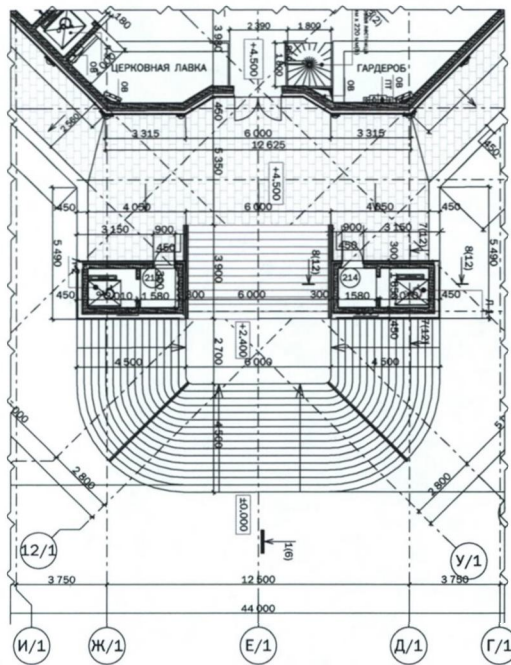
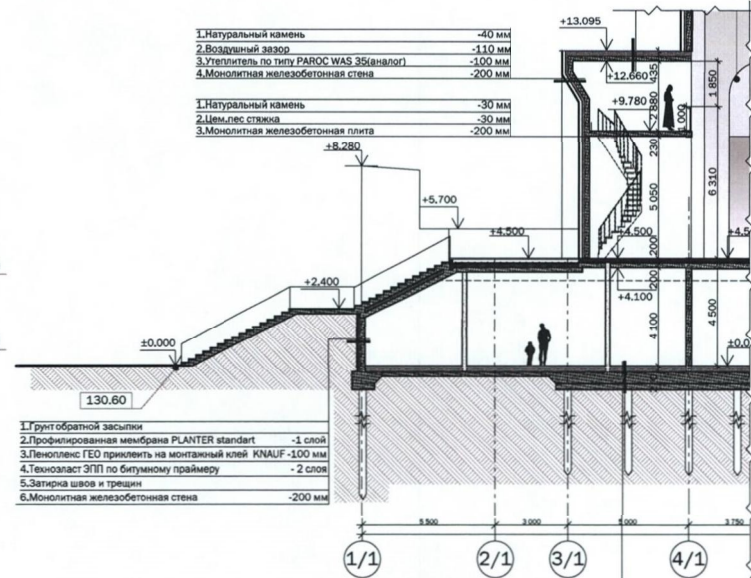

Главный архитектор проекта

Болдырев А. И.



- 1.Гранитная плита на клею -50 мм
 2.Выравнивающая цементно-песчаная стяжка -70 мм
 3.Утеплитель по типу ТермоПол ПЖ-140 или аналог -150 мм
 4.Монолитная железобетонная плита основания -200 мм
 5.Гидроизоляция см.раздел КР
 6.Бетонная подготовка см.раздел КР

Условные обозначения:

-  -Каменные панели гладкие (RAL 9010)
-  -Каменные панели с узором, (RAL 9010)
-  -Мозаичное панно
-  -Облицовка, натуральный камень, (RAL 7035)
-  -Кровельное фальцевое покрытие цинк-титан RHEINZINK (Classic RAL 7012)-либо аналог
-  -Купол-фальцевая кровля покрытие цинк-титан RHEINZINK, (RAL DESIGN 0758060)-либо аналог

"МАТЕРИАЛ ПРОВЕРЕН"
 Начальник Управления главного архитектора

Зайчикова А.М.

ДУХОВНО-КУЛЬТУРНЫЙ ЦЕНТР, ВХОДЯЩИЙ В СОСТАВ МНОГОФУНКЦИОНАЛЬНОГО КОМПЛЕКСА СПОРТИВНОЙ НАПРАВЛЕННОСТИ С СООТВЕТСТВУЮЩЕЙ ИНФРАСТРУКТУРОЙ
 г.МОСКВА,СЕВЕРО-ЗАПАДНЫЙ АДМИНИСТРАТИВНЫЙ ОКРУГ,РАЙОН ПОКРОВСКОЕ-СТРЕШНЕВО,ВОЛОКОЛАМСКОЕ ШОССЕ,ВЛ.67.КАДАСТРОВЫЙ НОМЕР 77:08:0015001:1002
 Фрагмент фасада.На основе М 1:20.

Главный архитектор проекта

 Болдырев А. И.

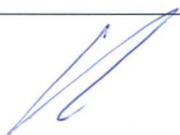
A handwritten signature in blue ink, consisting of several overlapping, fluid strokes, positioned below a horizontal line on the left side of the page.

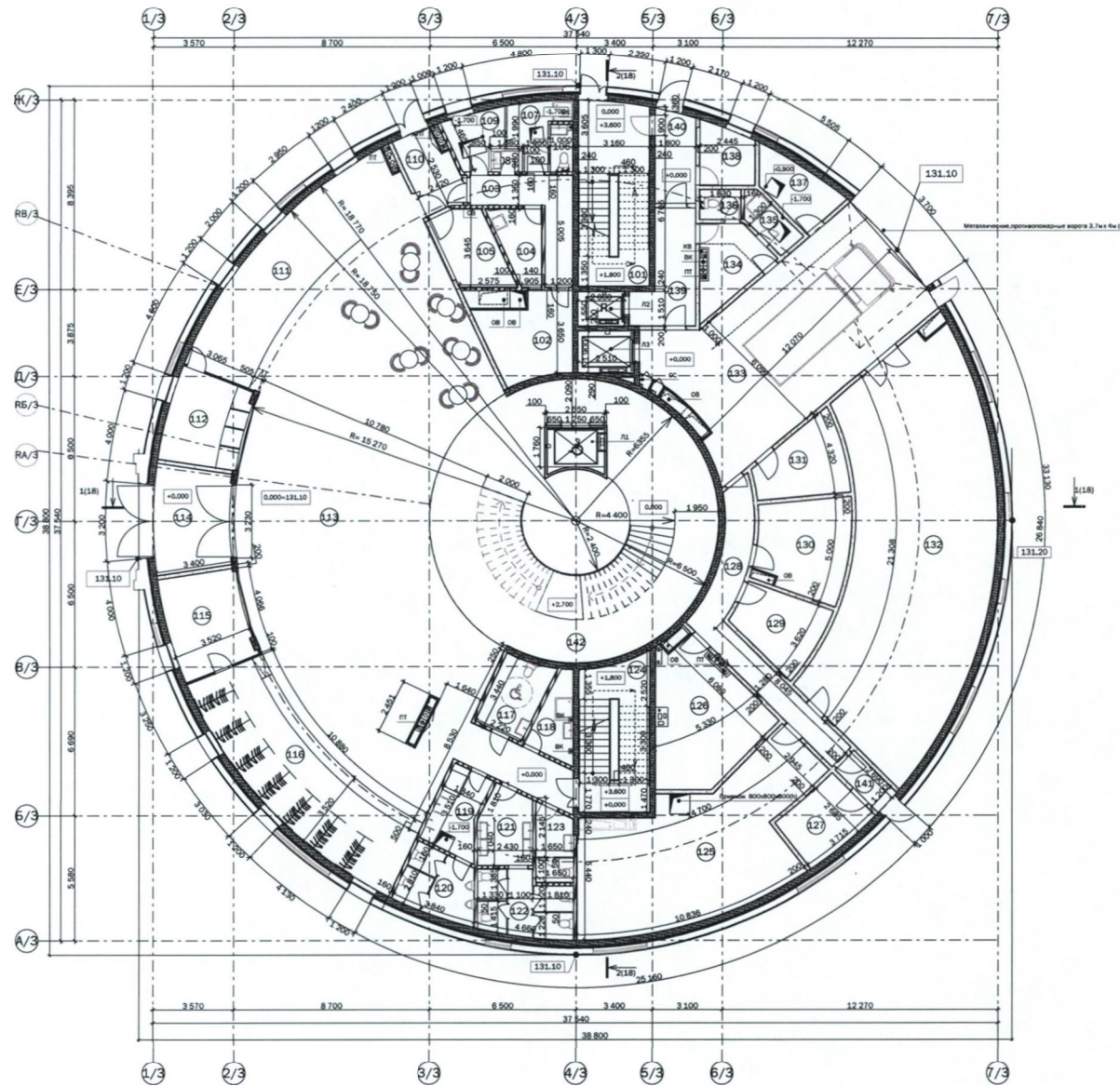

Условные обозначения:

	-Вентилируемый фасад	(150 мм)
	-Утеплитель по типу PAROC WAS 35 или аналог	(100 мм)
	-Монолитная железобетонная плита	(250 мм)
	-Штукатурка	(20 мм)
	-Монолитная железобетонная стена	(200 мм-250 мм)
	-Штукатурка	(20 мм)
	-Штукатурка	(20 мм)
	-Пенобетонные блоки	(160 мм)
	-Штукатурка	(20 мм)
	- Гипсокартонные перегородки KNAUF или аналог	(100 мм)
	-Штукатурка	(20 мм)
	-Кирпич рядовой пустотелый	(120 мм)
	-Штукатурка	(20 мм)
	- Декоративный элемент (скульптура)	

"МАТЕРИАЛ ПРОВЕРЕН"
Начальник Управления главного архитектора

Зайчикова А.М.

ДУХОВНО-КУЛЬТУРНЫЙ ЦЕНТР, ВХОДЯЩИЙ В СОСТАВ МНОГОФУНКЦИОНАЛЬНОГО КОМПЛЕКСА
СПОРТИВНОЙ НАПРАВЛЕННОСТИ С СООТВЕТСТВУЮЩЕЙ ИНФРАСТРУКТУРОЙ
г.МОСКВА,СЕВЕРО-ЗАПАДНЫЙ АДМИНИСТРАТИВНЫЙ ОКРУГ,РАЙОН ПОКРОВСКОЕ-
СТРЕШНЕВО,ВОЛОКОЛАМСКОЕ ШОССЕ,ВЛ.67.КАДАСТРОВЫЙ НОМЕР 77:08:0015001:1002
План первого этажа на отм.0.000.М 1:300

Главный архитектор проекта

Болдырев А. И.

Экспликация помещений 1-ого этажа.			
№	Наименование	Площадь	Примечание
101	Лестничная клетка №1	25,78	
102	Моечная посуды	13,47	Д
103	Коридор	10,62	
104	Помещение подготовки блюд	5,99	
105	Помещение бара	8,66	
106	Сан.узел	2,06	
107	Раздевалка персонала	5,71	
108	Помещение уборочного инвентаря	1,22	В4
109	Кладовая продуктов	5,45	В4
110	Тамбур	7,93	
111	Киоск	43,28	
112	Кассы	13,80	
113	Вестибюль	213,73	
114	Тамбур	15,21	
115	Охрана	15,17	
116	Гардероб	43,21	
117	Сан.узел для МГН	7,81	
118	Помещение уборочного освещения	5,68	
119	Умывальная	7,59	
120	Сан.узел для мужчин	8,94	
121	Умывальная	7,69	
122	Сан.узел для женщин	11,27	

Экспликация помещений 1-ого этажа.			
№	Наименование	Площадь	Примечание
123	Сан.узел для сотрудников	5,34	
124	Лестничная клетка №2	21,25	
125	Узел ввода	58,35	
126	Станция газового пожаротушения	26,99	
127	Электрощитовая	9,45	
128	Коридор	18,73	
129	Помещение для подготовки экспонатов к выставке	11,11	В3
130	Изолятор	16,33	В3
131	Акклиматизационная	11,31	В3
132	Фондохранилище	114,68	В3
133	Загрузочная-холл	75,17	В2
134	Раздевалка	9,24	
135	Душевая	3,75	
136	Сан.узел	2,38	
137	Помещение СС	7,67	
138	Помещение охраны	6,08	
139	Лифтовой холл	11,15	
140	Тамбур	7,27	
141	Тамбур	3,24	
142	Вестибюль	123,12	
		1 022,88 м ²	
	Общая площадь этажа	1 104,5 м ²	

"МАТЕРИАЛ ПРОВЕРЕН"

Начальник Управления главного архитектора

Зайчикова А.М.

ДУХОВНО-КУЛЬТУРНЫЙ ЦЕНТР, ВХОДЯЩИЙ В СОСТАВ МНОГОФУНКЦИОНАЛЬНОГО КОМПЛЕКСА
СПОРТИВНОЙ НАПРАВЛЕННОСТИ С СООТВЕТСТВУЮЩЕЙ ИНФРАСТРУКТУРОЙ
г.МОСКВА,СЕВЕРО-ЗАПАДНЫЙ АДМИНИСТРАТИВНЫЙ ОКРУГ,РАЙОН ПОКРОВСКОЕ-
СТРЕШНЕВО,ВОЛОКОЛАМСКОЕ ШОССЕ,ВЛ.67.КАДАСТРОВЫЙ НОМЕР 77:08:0015001:1002
Экспликация помещений первого этажа.

Главный архитектор проекта

Болдырев А. И.

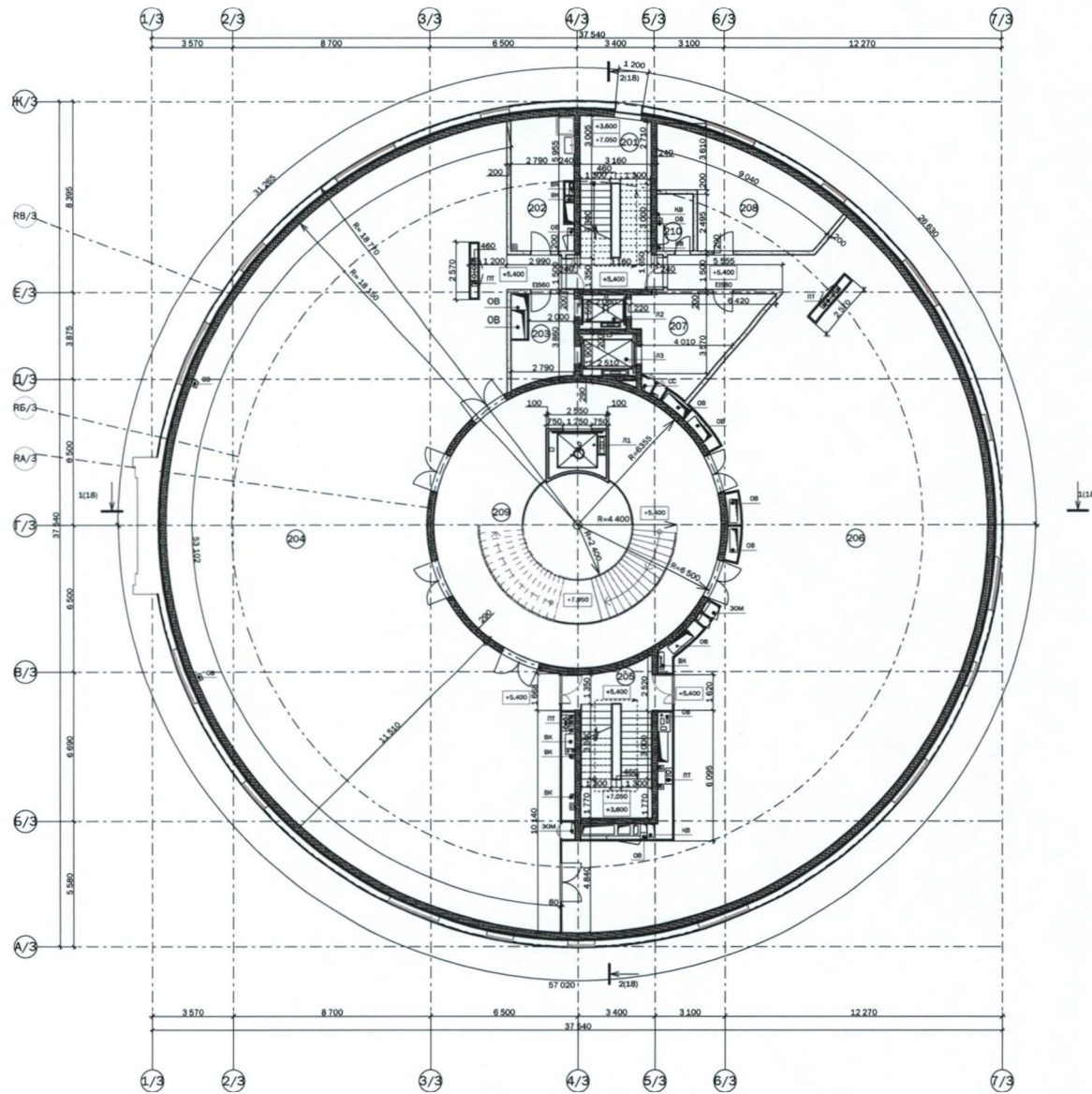

Экспликация помещений 2-ого этажа.(М)

№	Наименование	Площадь	Примечание
201	Лестничная клетка №1	25,56	
202	Помещение уборочного инвентаря	15,37	ВЗ
203	Пожаробезопасная зона	9,18	
204	Выставочный зал	405,12	
205	Лестничная клетка №2	24,05	
206	Помещение для проведения мастер-классов	315,41	
207	Пожаробезопасная зона	18,20	
208	Кладовая стенов	28,75	ВЗ
209	Вестибюль	81,93	
210	Кроссовая	3,99	
		927,56 м ²	
	Общая площадь этажа	1 003,3 м ²	

Условные обозначения:

	-Вентилируемый фасад	(150 мм)
	-Утеплитель по типу PAROC WAS 35 или аналог	(100 мм)
	-Монолитная железобетонная плита	(250 мм)
	-Штукатурка	(20 мм)
	-Штукатурка	(20 мм)
	-Монолитная железобетонная стена	(200 мм-250 мм)
	-Штукатурка	(20 мм)
	-Штукатурка	(20 мм)
	-Пенобетонные блоки	(160 мм)
	-Штукатурка	(20 мм)
	- Гипсокартонные перегородки KNAUF или аналог	(100 мм)
	-Штукатурка	(20 мм)
	-Кирпич рядовой пустотелый	(120 мм)
	-Штукатурка	(20 мм)
	-Декоративный элемент (скульптура)	

"МАТЕРИАЛ ПРОВЕРЕН"
Начальник Управления главного архитектора

Зайчикова А.М.

ДУХОВНО-КУЛЬТУРНЫЙ ЦЕНТР, ВХОДЯЩИЙ В СОСТАВ МНОГОФУНКЦИОНАЛЬНОГО КОМПЛЕКСА
СПОРТИВНОЙ НАПРАВЛЕННОСТИ С СООТВЕТСТВУЮЩЕЙ ИНФРАСТРУКТУРОЙ
г.МОСКВА,СЕВЕРО-ЗАПАДНЫЙ АДМИНИСТРАТИВНЫЙ ОКРУГ,РАЙОН ПОКРОВСКОЕ-
СТРЕШНЕВО,ВОЛОКОЛАМСКОЕ ШОССЕ,ВЛ.67.КАДАСТРОВЫЙ НОМЕР 77:08:0015001:1002
План второго этажа на отм.+5.400.М 1:300

Главный архитектор проекта

Болдырев А. И.

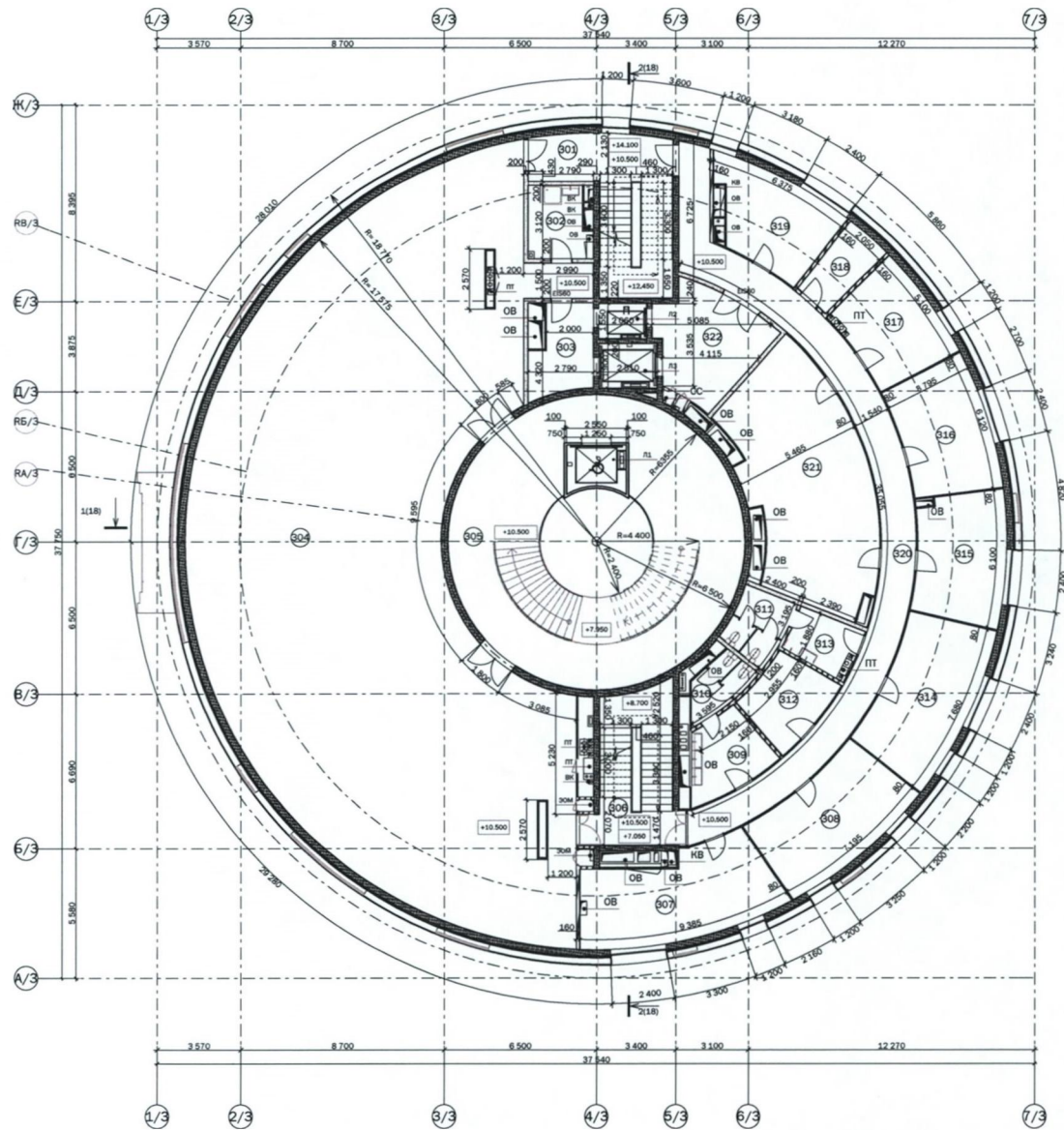

Экспликация помещений 3-ого этажа.(М)

№	Наименование	Площадь	Примечание
301	Лестничная клетка №1	28,06	
302	Помещение уборочного инвентаря	7,77	В4
303	Пожаробезопасная зона	9,18	
304	Выставочный зал	376,63	
305	Вестибюль	81,87	
306	Лестничная клетка №2	23,18	
307	Комната персонала	29,70	
308	Кабинет администрации	25,13	
309	Умывальная	9,97	
310	Сан.узел	5,09	
311	Сан.узел	6,65	
312	Кладовая канцелярских товаров	10,49	В4
313	Умывальная	5,98	
314	Кабинет экскурсоводов	26,11	
315	Кабинет смотрителей	20,32	
316	Переговорная	20,65	
317	Кабинет директора	17,11	
318	Помещение СС	6,69	
319	Диспетчерская, пожарный пост	18,20	
320	Коридор	54,51	
321	Переговорная	53,06	
322	Пожаробезопасная зона	18,68	
		855,03 м ²	
	Общая площадь этажа	917,4 м ²	

Условные обозначения:

	-Вентилируемый фасад (150 мм)
	-Утеплитель по типу PAROC WAS 35 или аналог (100 мм)
	-Монолитная железобетонная плита (250 мм)
	-Штукатурка (20 мм)
	-Монолитная железобетонная стена (200 мм-250 мм)
	-Штукатурка (20 мм)
	-Штукатурка (20 мм)
	-Пенобетонные блоки (160 мм)
	-Штукатурка (20 мм)
	- Гипсокартонные перегородки KNAUF или аналог (100 мм)
	-Штукатурка (20 мм)
	-Кирпич рядовой пустотелый (120 мм)
	-Штукатурка (20 мм)
	- Декоративный элемент (скульптура)

"МАТЕРИАЛ ПРОВЕРЕН"

Начальник Управления главного архитектора

Зайчикова А.М.

ДУХОВНО-КУЛЬТУРНЫЙ ЦЕНТР, ВХОДЯЩИЙ В СОСТАВ МНОГОФУНКЦИОНАЛЬНОГО КОМПЛЕКСА СПОРТИВНОЙ НАПРАВЛЕННОСТИ С СООТВЕТСТВУЮЩЕЙ ИНФРАСТРУКТУРОЙ
г.МОСКВА,СЕВЕРО-ЗАПАДНЫЙ АДМИНИСТРАТИВНЫЙ ОКРУГ,РАЙОН ПОКРОВСКОЕ-СТРЕШНЕВО,ВОЛОКОЛАМСКОЕ ШОССЕ,ВЛ.67.КАДАСТРОВЫЙ НОМЕР 77:08:0015001:1002
План третьего этажа на отм.+10.800.М 1:300

Главный архитектор проекта

Болдырев А. И.

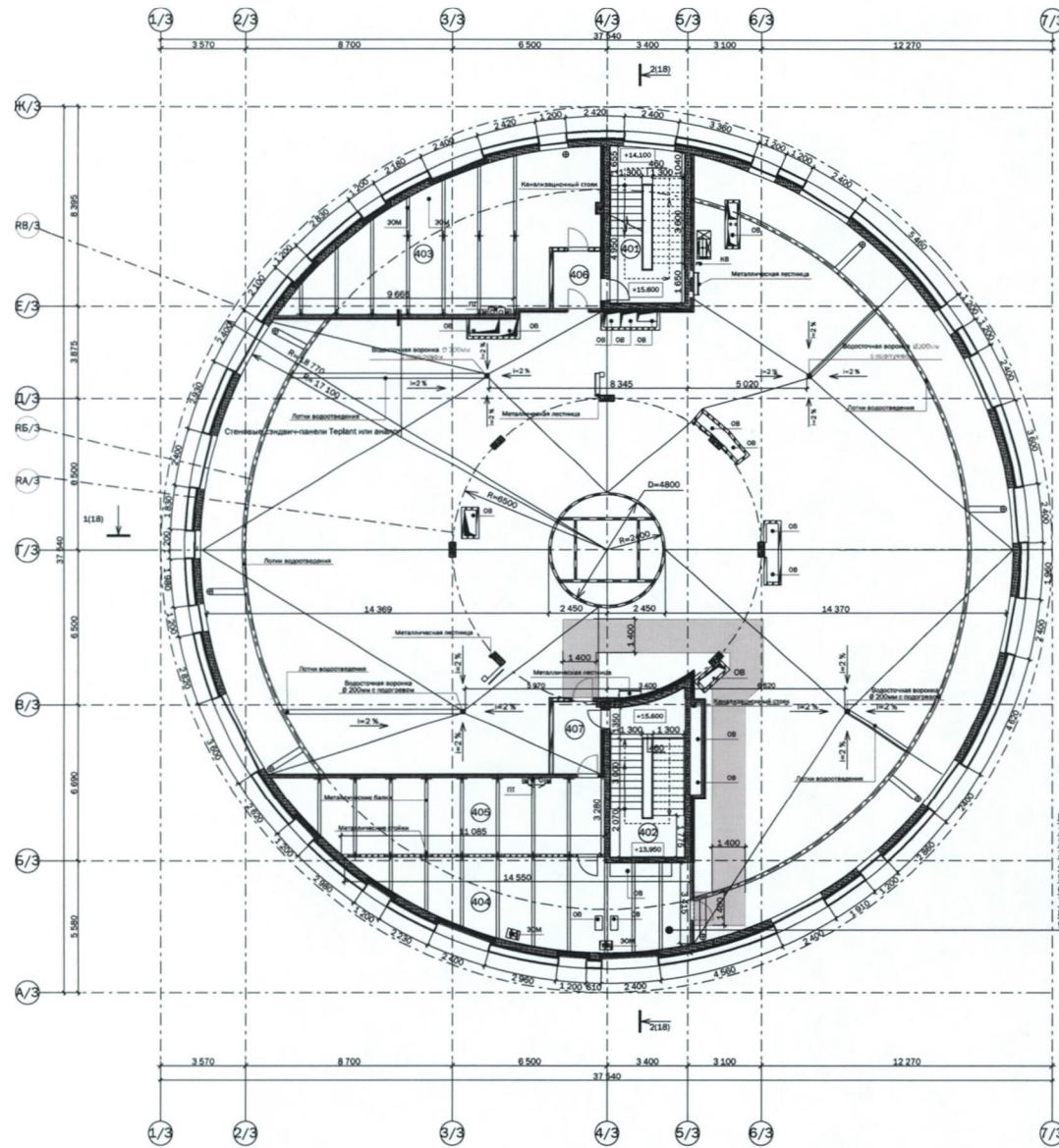

Экспликация помещений тех. этажа

№	Наименование	Площадь
401	Лестничная клетка №1	20,53
402	Лестничная клетка №1	21,26
403	Вентиляционная камера №2	60,88
404	Вентиляционная камера №1	41,54
405	Холодильный центр	41,57
406	Коридор №1	4,80
407	Коридор №2	6,16
		196,74 м ²
	Общая площадь этажа	869,3 м ²

Условные обозначения:

Кровля (вент. камеры №1, №2, холодильный центр)		
1. Гидроизоляция-Техноэласт ЭНП	- 4 мм	
2. Гидроизоляция-Техноэласт ЭНП	- 4 мм	
3. Утеплитель с разуклонкой	- 150 мм	
4. Пароизоляция	- 3 мм	
5. Профлист	- 7,5 мм	
6. Металлический профиль для профлиста швеллер	- 7,5 мм	
7. Металлический профиль с шагом 600x600	см. раздел КР	
8. Базальтовая вата не менее 50 кг/м ³	50 мм	
9. Обшивка листами Texstrock Firestop I	10 мм	
		-Вентилируемый фасад (150 мм)
		-Утеплитель по типу PAROC WAS 35 или аналог (100 мм)
		-Монолитная железобетонная плита (250 мм)
		-Штукатурка (20 мм)
		-Штукатурка (20 мм)
		-Монолитная железобетонная стена (200 мм-250 мм)
		-Штукатурка (20 мм)
		-Кирпич рядовой пустотелый (120 мм)
		-Декоративный элемент (скульптура)
		-Стеновые сэндвич-панели Teplant или аналог (120 мм)
		-Водосточная воронка (Ø 100 мм)
		Лотки водоотведения

"МАТЕРИАЛ ПРОВЕРЕН"
Начальник Управления главного архитектора

Зайчикова А.М.



ДУХОВНО-КУЛЬТУРНЫЙ ЦЕНТР, ВХОДЯЩИЙ В СОСТАВ МНОГОФУНКЦИОНАЛЬНОГО КОМПЛЕКСА СПОРТИВНОЙ НАПРАВЛЕННОСТИ С СООТВЕТСТВУЮЩЕЙ ИНФРАСТРУКТУРОЙ
г.МОСКВА,СЕВЕРО-ЗАПАДНЫЙ АДМИНИСТРАТИВНЫЙ ОКРУГ,РАЙОН ПОКРОВСКОЕ-СТРЕШНЕВО,ВОЛОКОЛАМСКОЕ ШОССЕ,ВЛ.67.КАДАСТРОВЫЙ НОМЕР 77:08:0015001:1002
План технического этажа на отм.+15.600.М 1:300

Главный архитектор проекта

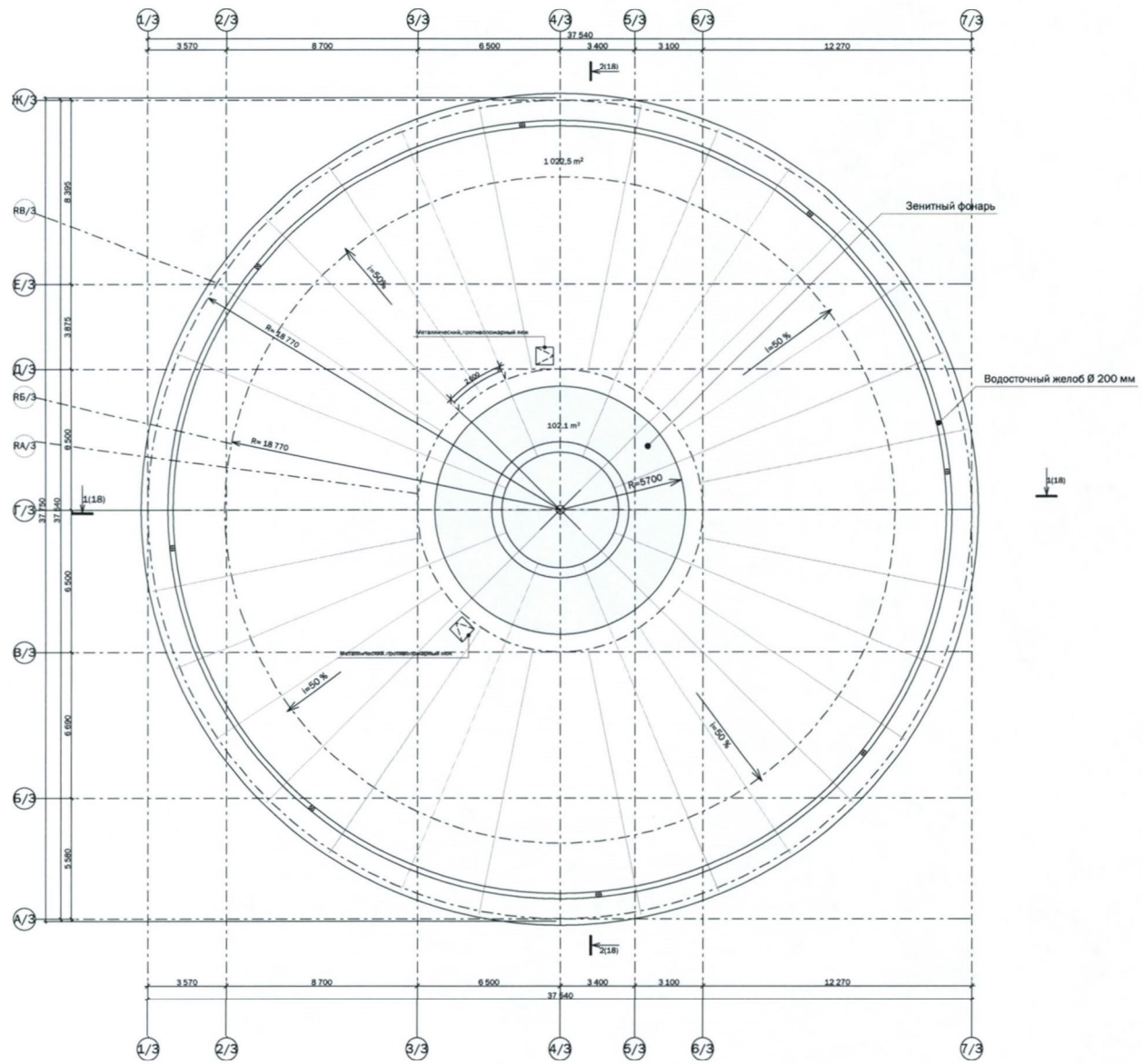
Болдырев А. И.



Условные обозначения:

- -Уклон кровли
-  -Остекление, зенитный фонарь
-  -Кровельное фальцевое покрытие цинк-титан RHEINZINK (Classic RAL 7012)-либо аналог

Площадь кровли =1125,1 м2

"МАТЕРИАЛ ПРОВЕРЕН"
 Начальник Управления главного архитектора
 Зайчикова А.М.

ДУХОВНО-КУЛЬТУРНЫЙ ЦЕНТР, ВХОДЯЩИЙ В СОСТАВ МНОГОФУНКЦИОНАЛЬНОГО КОМПЛЕКСА СПОРТИВНОЙ НАПРАВЛЕННОСТИ С СООТВЕТСТВУЮЩЕЙ ИНФРАСТРУКТУРОЙ
 г.МОСКВА,СЕВЕРО-ЗАПАДНЫЙ АДМИНИСТРАТИВНЫЙ ОКРУГ,РАЙОН ПОКРОВСКОЕ-СТРЕШНЕВО,ВОЛОКОЛАМСКОЕ ШОССЕ,ВЛ.67.КАДАСТРОВЫЙ НОМЕР 77:08:0015001:1002
 План кровли.М 1:300

Главный архитектор проекта

 Болдырев А. И.

- | | |
|---|----------------|
| 1.Кровельное фальцевое покрытие цинк-титан RHEINZINK или аналог | - 0,70 мм |
| 2.Профлист | - см.раздел КР |
| 3.Металлическая обрешетка | - см.раздел КР |
| 4.Металлические конструкции см.раздел КР | |

- | | |
|---|-----------|
| 1.Гидроизоляция-Техноласт ЭКП | 4 мм |
| 2.Подстиляющий слой- Техноласт ЭПП | 4 мм |
| 3.Цементно-песчаная стяжка армированная сеткой М 200,5x5x4 мм | 60 мм |
| 4.Утеплитель по типу PAROC ROS 35(аналог) | 200 мм |
| 5.Разулонка из керамзитового гравия | 50-200 мм |
| 6.Пароизоляция | 1 мм |
| 7.Монолитная ж/б плита покрытия | 350 мм |

- | |
|---|
| 1.Композитные негорючие панели/фибробетонные панели |
|---|

- | |
|--|
| 1. Декоративный элемент-скульптура, выполненный из фибробетона |
|--|

- | | |
|---|--------|
| 1.Фибробетон/Натуральный камень | 40 мм |
| 2.Воздушный зазор | 260 мм |
| 3.Утеплитель по типу PAROC WAS 35(аналог) | 100 мм |
| 4.Монолитная железобетонная стена | 250 мм |

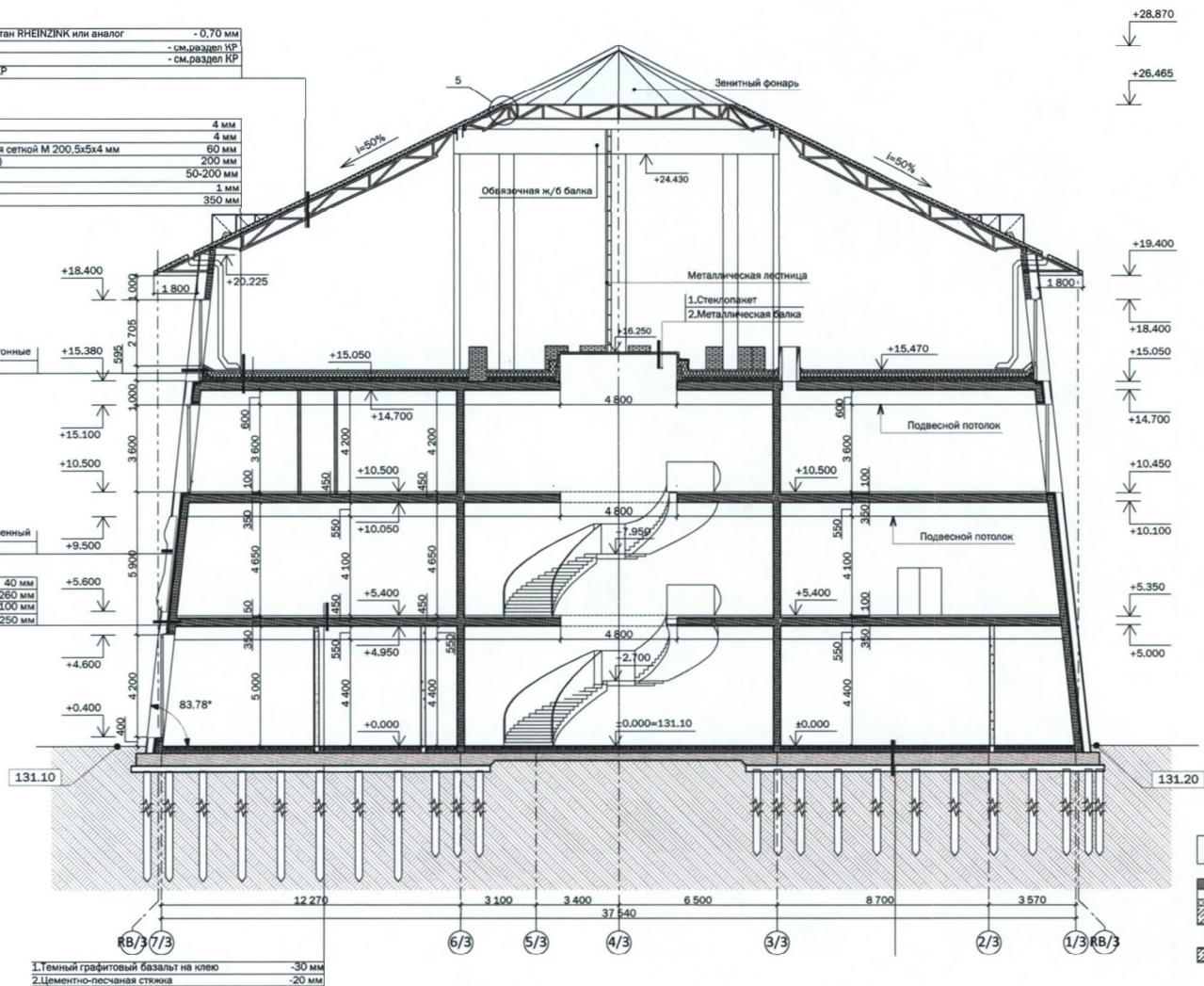

- | | |
|-------------------------------------|--------|
| 1.Темный графитовый базальт на клею | -30 мм |
| 2.Цементно-песчаная стяжка | -20 мм |

Условные обозначения:

- | | | |
|--|---|-----------------|
| | -Зенитный фонарь | |
| | -Вентилируемый фасад | (150 мм) |
| | -Утеплитель по типу PAROC WAS 35 или аналог | (100 мм) |
| | -Монолитная железобетонная плита | (250 мм) |
| | -Штукатурка | (20 мм) |
| | -Монолитная железобетонная стена | (200 мм-250 мм) |
| | -Штукатурка | (20 мм) |
| | -Пенобетонные блоки | (160 мм) |
| | -Штукатурка | (20 мм) |
| | - Гипсокартонные перегородки KNAUF или аналог | (100 мм) |
| | -Штукатурка | (20 мм) |
| | -Кирпич рядовой пустотелый | (120 мм) |
| | -Штукатурка | (20 мм) |
| | Л1-Л3 | -Лифты |
| | \rightarrow | -Уклон кровли |

"МАТЕРИАЛ ПРОВЕРЕН"

Начальник Управления главного архитектора

Зайчикова А.М.

ДУХОВНО-КУЛЬТУРНЫЙ ЦЕНТР, ВХОДЯЩИЙ В СОСТАВ МНОГОФУНКЦИОНАЛЬНОГО КОМПЛЕКСА СПОРТИВНОЙ НАПРАВЛЕННОСТИ С СООТВЕТСТВУЮЩЕЙ ИНФРАСТРУКТУРОЙ
г.МОСКВА,СЕВЕРО-ЗАПАДНЫЙ АДМИНИСТРАТИВНЫЙ ОКРУГ,РАЙОН ПОКРОВСКОЕ-СТРЕШНЕВО,ВОЛОКОЛАМСКОЕ ШОССЕ,ВЛ.67.КАДАСТРОВЫЙ НОМЕР 77:08:0015001:1002
Разрез 1-1.На основе М 1:250

Главный архитектор проекта

Болдырев А. И.

- 1.Кровельное фальцевое покрытие цинк-титан RHEINZINK (аналог) - 0,70 мм
- 2.Профлист - см.раздел КР
- 3.Металлическая обрешетка - см.раздел КР
- 4.Металлические конструкции см.раздел КР

- 1.Гидроизоляция-Техноэласт ЭКП - 4 мм
- 2.Гидроизоляция-Техноэласт ЭПП - 4 мм
- 3.Утеплитель с разуклонкой - 150 мм
- 4.Пароизоляция - 1 мм
- 5.Профлист - 75 мм
- 6.Несущий металлокаркас для профлиста, швеллер - 75 мм
- 7.Металлический профиль с шагом 600х600 - см.раздел КР
- 8.Базальтовая вата не менее 50 кг/м³ - 50 мм
- 9.Обшивка листами Texstrong Firestop L - 10 мм

- 1.Композитные негорючие панели/фибробетонные панели

- 1.Фибробетон/Натуральный камень 150 мм
- 2.Воздушный зазор 150 мм
- 3.Утеплитель по типу PAROC или (аналог) 100 мм
- 4.Монолитная железобетонная стена 250 мм

- 1.Темный графитовый базальт на клею -30 мм
- 2.Цементно-песчаная стяжка -20 мм

- 1.Гидроизоляция-Техноэласт ЭКП 4 мм
- 2.Подстилающий слой- Техноэласт ЭПП 4 мм
- 3.Цементно-песчаная стяжка, армированная сеткой М 200, 5х5х4 мм 60 мм
- 5.Утеплитель по типу PAROC R05 30 (аналог) 200 мм
- 4.Разуклонка из керамзитового гравия 50-200 мм
- Пароизоляция 1 мм
- 7.Монолитная ж/б плита покрытия 350 мм

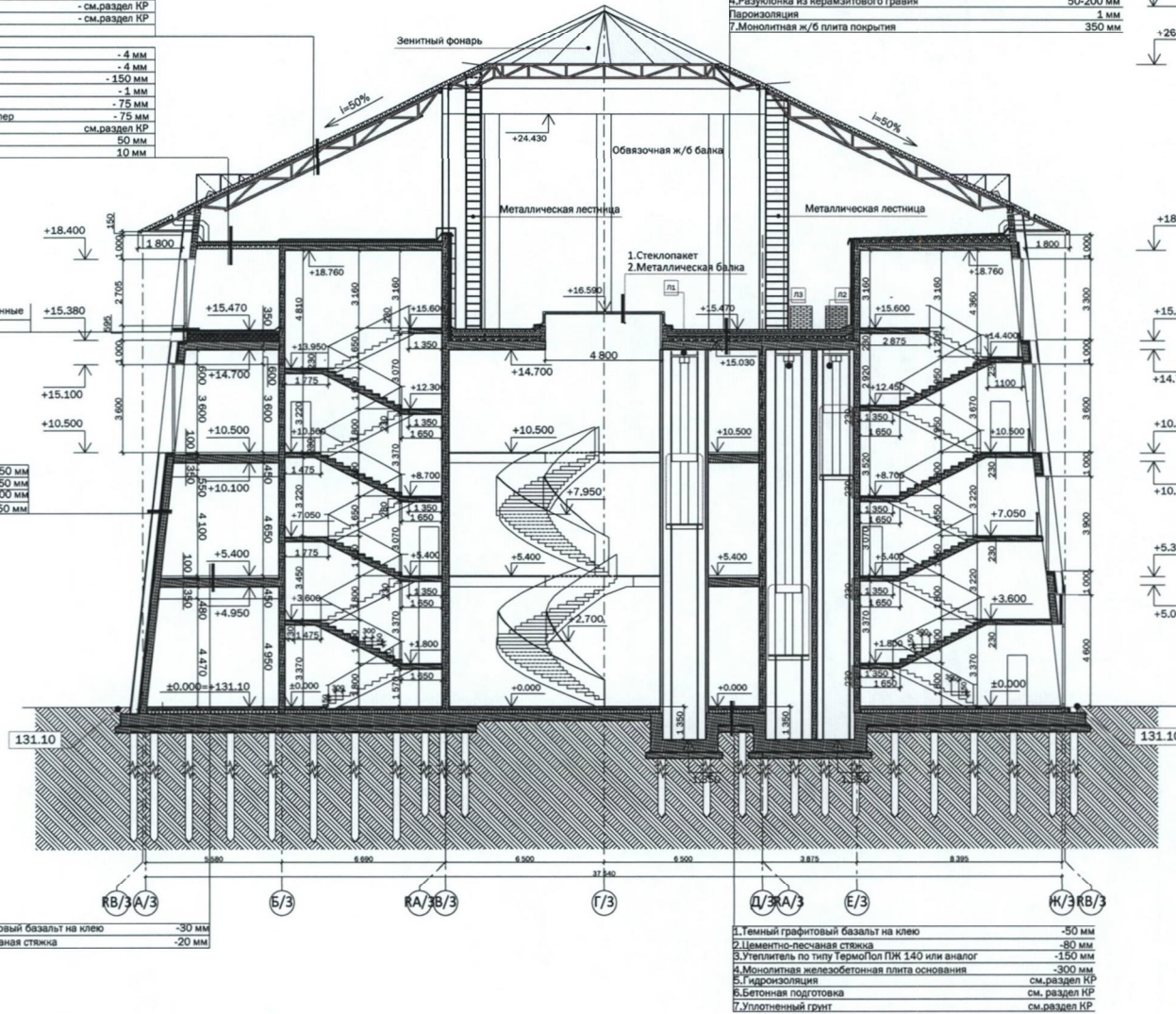

Условные обозначения:

- Зенитный фонарь
- Вентилируемый фасад (150 мм)
- Утеплитель по типу PAROC WAS 35 или аналог (100 мм)
- Монолитная железобетонная плита (250 мм)
- Штукатурка (20 мм)
- Монолитная железобетонная стена (200 мм-250 мм)
- Штукатурка (20 мм)
- Пенобетонные блоки (160 мм)
- Штукатурка (20 мм)
- Гипсокартонные перегородки KNAUF или аналог (100 мм)
- Штукатурка (20 мм)
- Кирпич рядовой пустотелый (120 мм)
- Штукатурка (20 мм)
- Л1-Л3 -Лифты
- Уклон кровли

"МАТЕРИАЛ ПРОВЕРЕН"
 Начальник Управления главного архитектора
 Зайчикова А.М.

ДУХОВНО-КУЛЬТУРНЫЙ ЦЕНТР, ВХОДЯЩИЙ В СОСТАВ МНОГОФУНКЦИОНАЛЬНОГО КОМПЛЕКСА СПОРТИВНОЙ НАПРАВЛЕННОСТИ С СООТВЕТСТВУЮЩЕЙ ИНФРАСТРУКТУРОЙ
 г.МОСКВА,СЕВЕРО-ЗАПАДНЫЙ АДМИНИСТРАТИВНЫЙ ОКРУГ,РАЙОН ПОКРОВСКОЕ-СТРЕШНЕВО,ВОЛОКОЛАМСКОЕ ШОССЕ,ВЛ.67.КАДАСТРОВЫЙ НОМЕР 77:08:0015001:1002
 Разрез 2-2.На основе М 1:250

Главный архитектор проекта

 Болдырев А. И.

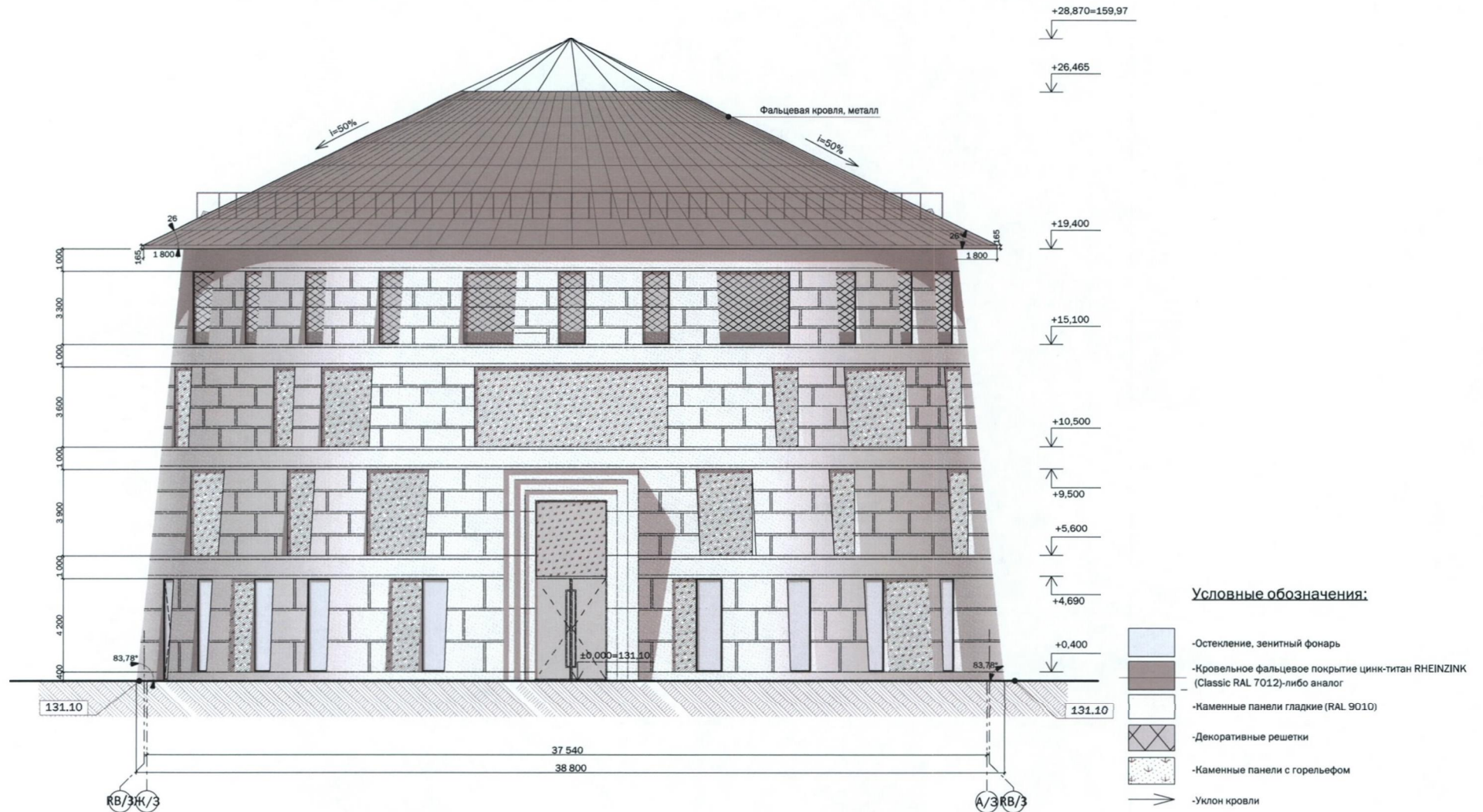

"МАТЕРИАЛ ПРОВЕРЕН"

Начальник Управления главного архитектора

[Signature]

Зайчикова А.М.

ДУХОВНО-КУЛЬТУРНЫЙ ЦЕНТР, ВХОДЯЩИЙ В СОСТАВ МНОГООБЪЕКТНОГО КОМПЛЕКСА СПОРТИВНОЙ НАПРАВЛЕННОСТИ С СООТВЕТСТВУЮЩЕЙ ИНФРАСТРУКТУРОЙ

г.МОСКВА,СЕВЕРО-ЗАПАДНЫЙ АДМИНИСТРАТИВНЫЙ ОКРУГ,РАЙОН ПОКРОВСКОЕ-СТРЕШНЕВО,ВОЛОКОЛАМСКОЕ ШОССЕ,ВЛ.67.КАДАСТРОВЫЙ НОМЕР 77:08:0015001:1002

Западный фасад в осях Ж/3-А/3.М 1:250

Главный архитектор проекта

[Signature]

Болдырев А. И.

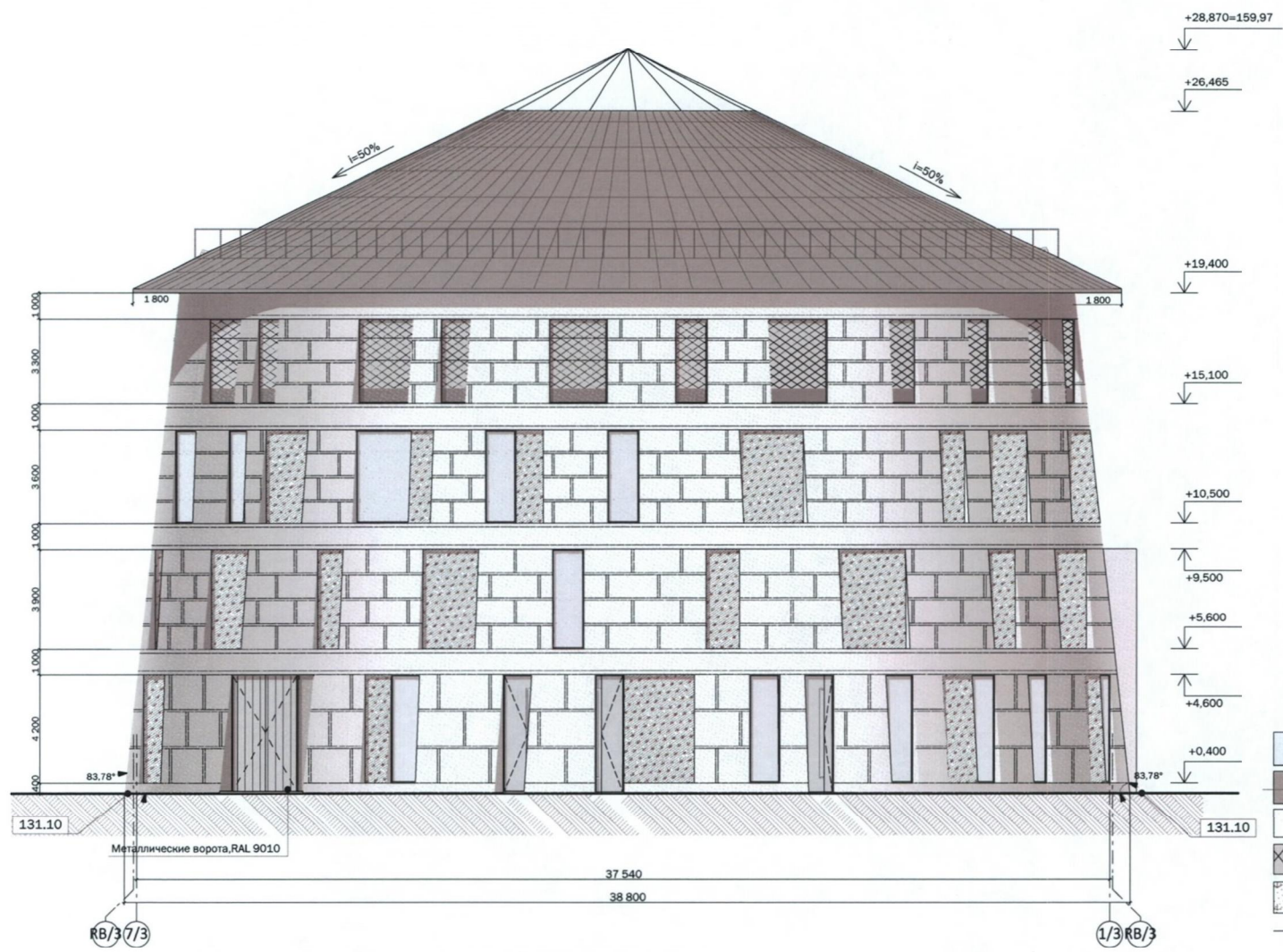

Условные обозначения:

-  -Остекление, зенитный фонарь
-  -Кровельное фальцевое покрытие цинк-титан RHEINZINK (Classic RAL 7012)-либо аналог
-  -Каменные панели гладкие (RAL 9010)
-  -Декоративные решетки
-  -Каменные панели с горельефом
-  -Уклон кровли

"МАТЕРИАЛ ПРОВЕРЕН"
 Начальник Управления главного архитектора

 Зайчикова А.М.

ДУХОВНО-КУЛЬТУРНЫЙ ЦЕНТР, ВХОДЯЩИЙ В СОСТАВ МНОГОФУНКЦИОНАЛЬНОГО КОМПЛЕКСА СПОРТИВНОЙ НАПРАВЛЕННОСТИ С СООТВЕТСТВУЮЩЕЙ ИНФРАСТРУКТУРОЙ
 г.МОСКВА,СЕВЕРО-ЗАПАДНЫЙ АДМИНИСТРАТИВНЫЙ ОКРУГ,РАЙОН ПОКРОВСКОЕ-СТРЕШНЕВО,ВОЛОКОЛАМСКОЕ ШОССЕ,ВЛ.67.КАДАСТРОВЫЙ НОМЕР 77:08:0015001:1002
 Северный фасад в осях 7/3-1/3.М 1:250

Главный архитектор проекта

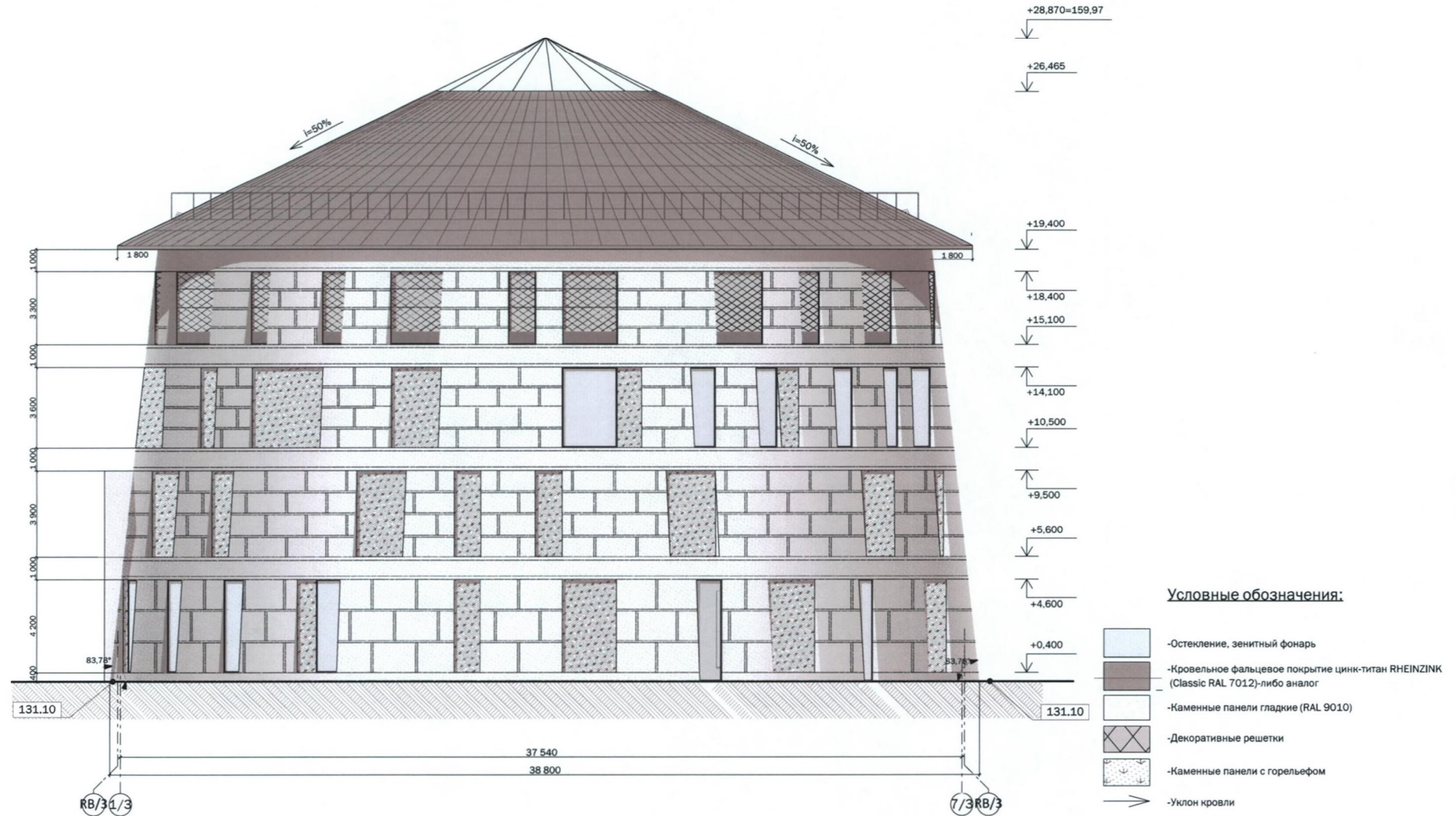
 Болдырев А. И.



"МАТЕРИАЛ ПРОВЕРЕН"
 Начальник Управления главного архитектора

Зайчикова А.М.

ДУХОВНО-КУЛЬТУРНЫЙ ЦЕНТР, ВХОДЯЩИЙ В СОСТАВ МНОГОФУНКЦИОНАЛЬНОГО КОМПЛЕКСА
 СПОРТИВНОЙ НАПРАВЛЕННОСТИ С СООТВЕТСТВУЮЩЕЙ ИНФРАСТРУКТУРОЙ
 г.МОСКВА,СЕВЕРО-ЗАПАДНЫЙ АДМИНИСТРАТИВНЫЙ ОКРУГ,РАЙОН ПОКРОВСКОЕ-
 СТРЕШНЕВО,ВОЛОКОЛАМСКОЕ ШОССЕ,ВЛ.67.КАДАСТРОВЫЙ НОМЕР 77:08:0015001:1002
 Южный фасад в осях 1/3-7/3.М 1:250

Главный архитектор проекта

Болдырев А. И.

A handwritten signature in blue ink, consisting of several fluid, overlapping strokes, is positioned below a horizontal line on the left side of the page.

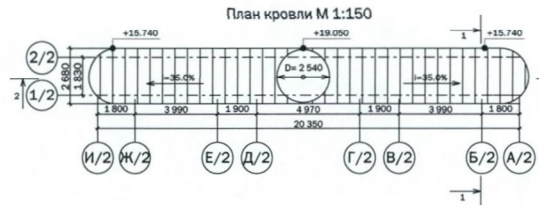
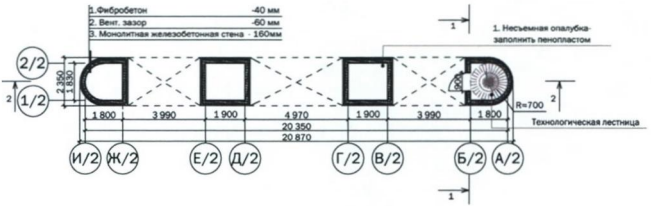
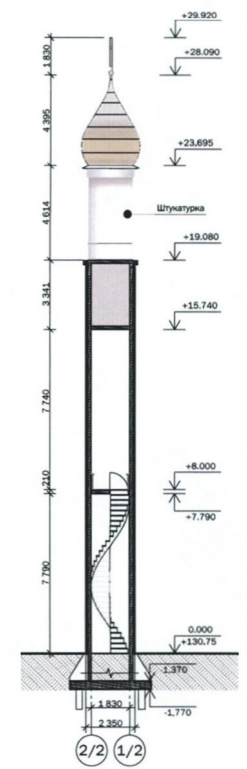
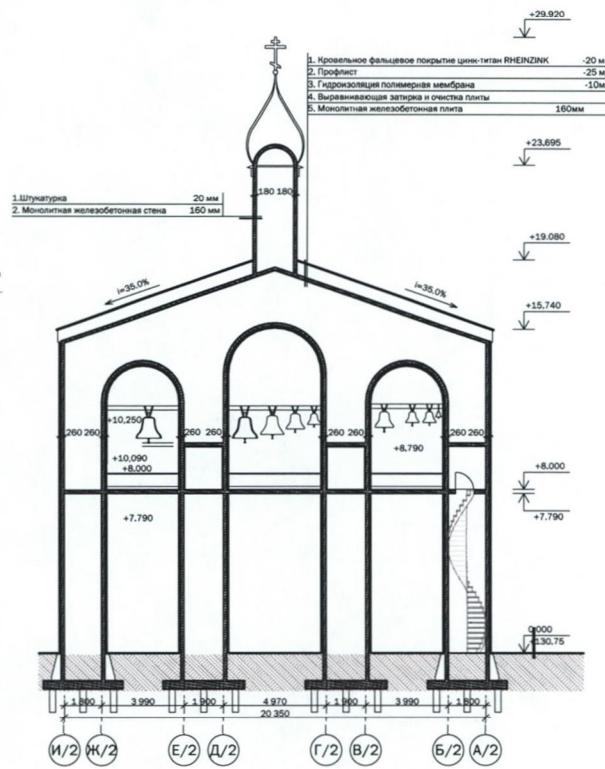
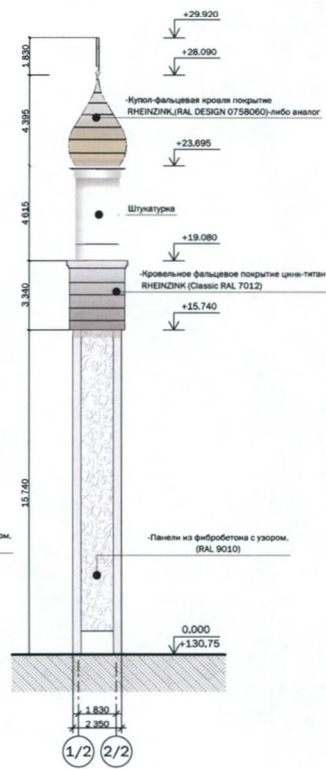
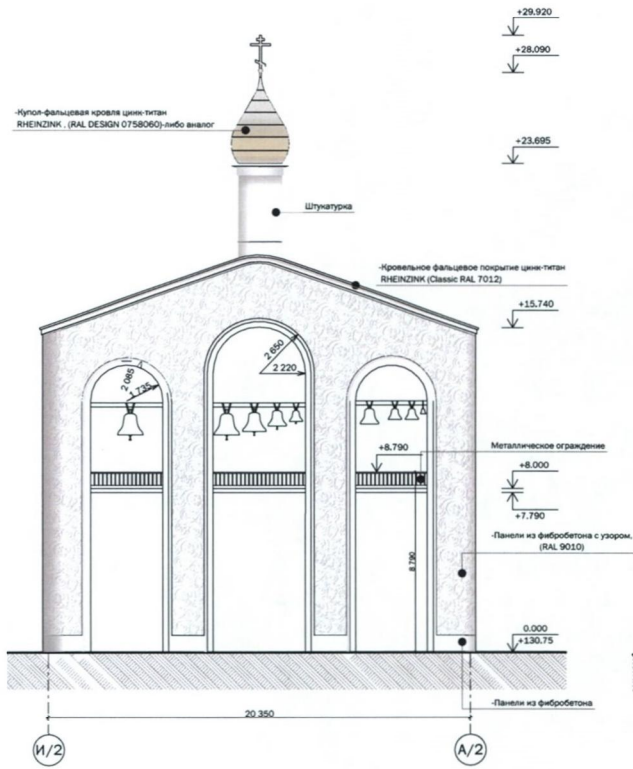

- Условные обозначения:**
- Каменные панели гладкие (RAL 9010)
 - Каменные панели с узором, (RAL 9010)
 - Мозаичное панно
 - Облицовка, натуральный камень, (RAL 7035)
 - Кровельное фальцевое покрытие цинк-титан RHEINZINK (Classic RAL 7012)-либо аналог
 - Нупол-фальцевая кровля покрытие цинк-титан RHEINZINK, (RAL DESIGN 0758060)-либо аналог
 - Вентилируемый фасад (100 мм)
 - Монолитная железобетонная стена (160 мм)

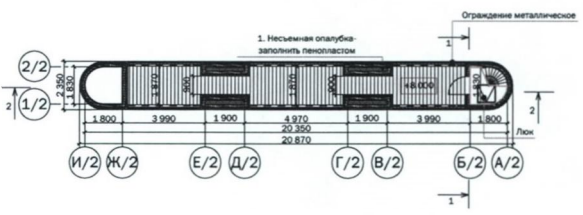

"МАТЕРИАЛ ПРОВЕРЕН"
 Начальник Управления главного архитектора
 Зайчикова А.М.

ДУХОВНО-КУЛЬТУРНЫЙ ЦЕНТР, ВХОДЯЩИЙ В СОСТАВ МНОГОФУНКЦИОНАЛЬНОГО КОМПЛЕКСА СПОРТИВНОЙ НАПРАВЛЕННОСТИ С СООТВЕТСТВУЮЩЕЙ ИНФРАСТРУКТУРОЙ
 г.МОСКВА,СЕВЕРО-ЗАПАДНЫЙ АДМИНИСТРАТИВНЫЙ ОКРУГ,РАЙОН ПОКРОВСКОЕ-СТРЕШНЕВО,ВОЛОКОЛАМСКОЕ ШОССЕ,ВЛ.67.КАДАСТРОВЫЙ НОМЕР 77:08:0015001:1002
 Фасад в осях И-А,1-2.Разрез 1-1,2-2.План на отм.0.000.План на отм.+8.000.М 1:350/

Главный архитектор проекта

 Болдырев А. И.



Существующее положение.

Участок под строительство комплекса расположен в г.Москва, Северо-Западный административный округ ул. Волоколамское шоссе,вл.67,район Покровское - Стрешнево.Участок Духовно-культурного центра,входящий в состав Многофункционального комплекса спортивной направленности с соответствующей инфраструктурой,ограничен красными линиями проектируемым проездом №5503, а также природно-историческим парком «Москворецкий».

Схема планировочной организации земельного участка.

Основные планировочные решения генерального плана приняты с учётом конфигурации отведённой территории, существующего рельефа и проектных решений проектируемого проезда 5503 (ООО Институт "Каналстройпроект" 5462-12-РД-03).

Проект комплекса предполагает строительства зданий Храма Святого Равноапостольного князя Владимира, звонницы и культурно-выставочного центра. Помимо основных сооружений на территории предусматривается размещение двух фонтанов, двух площадок для воздухоохлаждаемых холодильных машин и трансформаторной подстанции по отдельному договору. Строительство, присоединение и наладка трансформаторной подстанции выполняется сетевой компанией АО «ОЭК» за счет платы за технологическое присоединение.

Проектом предусмотрено устройство проездов, автостояночки на 54 машино-места, тротуаров с возможностью проезда, пешеходных дорожек и площадок. Тротуар с возможностью проезда, совмещенный с пешеходной зоной, расположен по периметру храма и культурно-выставочного центра. Благоустройство территории с устройством фонтанов, площадок отдыха, наземной гостевой автостоянки.

Объемно-планировочное решение.

Проектируемый объект духовно-культурного комплекса включает в себя Новое строительство, трех отдельно стоящих сооружения:

- храма на 785 посетителей;
- культурно-выставочного центра на 190 посетителей;
- звонницы;
- Максимальная отметка храма +58.080 м (до креста).
- Максимальная отметка культурно-выставочного центра +28.870 м.
- Максимальная отметка звонницы +28.090 м (до креста).

Храм

По типу объемно-планировочной структуры, проектируемый храм относится к крестово-купольным. Форма плана крестообразная.

Объемно-пространственная композиция здания состоит из гранитной стилобатной части и белого многоступенчатого одноглавого объема храма высотой 58.080 м (до креста). Нижний ярус имеет в плане форму «четверика», на него последовательно накладываются четыре уменьшающиеся в плане «восьмерика» и барабан с куполом. Проектируемый храм имеет ряд характерных особенностей - строгую центричность плана, вытянутые вертикальные пропорции, выразительные наружные объемы при скромном внутреннем пространстве. Для такого типа храма характерна строительная конструкция наружных ограждений. Наружный декор состоит из закомар, декоративных росписей и мозаик.

Основной объем храма расположен на втором этаже здания (отм.+4.500 м) имеет трехчастную структуру внутреннего пространства: притвор, средняя часть храма (молитвенный зал) и алтарь.

Притвор - пространство, обеспечивающее сообщение между улицей (эксплуатируемой кровлей первого этажа здания) и молитвенным залом. Притвор окружает среднюю часть храма, имеет удобную вертикальную связь с духовно-просветительским центром первого этажа. Здесь располагается вход в

"МАТЕРИАЛ ПРОВЕРЕН"

Начальник Управления главного архитектора

Зайчикова А.М.

ДУХОВНО-КУЛЬТУРНЫЙ ЦЕНТР, ВХОДЯЩИЙ В СОСТАВ МНОГОФУНКЦИОНАЛЬНОГО КОМПЛЕКСА
СПОРТИВНОЙ НАПРАВЛЕННОСТИ С СООТВЕТСТВУЮЩЕЙ ИНФРАСТРУКТУРОЙ
г.МОСКВА,СЕВЕРО-ЗАПАДНЫЙ АДМИНИСТРАТИВНЫЙ ОКРУГ,РАЙОН ПОКРОВСКОЕ-
СТРЕШНЕВО,ВОЛОКОЛАМСКОЕ ШОССЕ,ВЛ.67.КАДАСТРОВЫЙ НОМЕР 77:08:0015001:1002
Пояснительная записка

Главный архитектор проекта



Болдырев А. И.

свечную лавку и гардероб, место для подачи записок и молебнов, служебная лестница для певчих, ведущая на хоры.

Молитвенный зал храма представляет собой цельное, хорошо освещенное пространство под сводом шатрового типа. Алтарная часть спроектирована с учетом необходимого богослужебного пространства. В смежных помещениях организованы комнаты для временного хранения богослужебной утвари и облачений - паномарка и ризница.

Помещения первого этажа здания (отм.0.000) образуют следующие функциональные группы: помещения духовно-просветительского центра, помещения клира и технические помещения.

В духовно-просветительском центре протяженная вестибюльная группа обеспечивает удобный доступ в помещения гардероба, трапезной(конференц-зала), классов воскресной школы, помещений лектория и библиотеки. Также вестибюль имеет сообщение с притвором храма (лестница и лифт для МГН) и служебными помещениями клира. Зона помещений клира и служебных помещений кухни расположена в юго-восточной части здания, имеет автономный вход с улицы.

Технические помещения здания и общественный туалет, изолированы от других помещений комплекса и имеют отдельный вход с улицы в северо-восточной части здания.

Кровля храма скатная. По законам предусмотрено наружный неорганизованный водосток, с наружной галереи -внутренний, организованный, встроенный в фасадную систему.

Проектом предусмотрено приспособление путей движения и мест отдыха с учетом потребностей инвалидов и маломобильных групп населения. Предусмотрены безбарьерные входы в здания до уровня лифтов, подъемные устройства для обеспечения доступа на открытую галерею второго этажа.

Технический этаж расположен на отм.-2.710 м, в нем находятся помещения водомерного узла, насосной станции пожаротушения и другие. На первом этаже на отм.0.000 размещаются духовно-просветительский центр (воскресная школа) с блоком помещений для канцелярии и административной группы помещений храма (кабинеты настоятеля, старосты, бухгалтерия) а также помещения хозяйственного назначения(трапезная, кухня, моечная посуды). В отдельный блок выделены технические помещения для прокладки инженерных коммуникаций и общественный санитарный узел. На втором этаже на отм.+4.500 располагается молитвенный зал, с развитым притвором, в котором предусмотрены зоны церковной лавки и свечного киоска, а также дополнительное размещение прихожан. Алтарь главного престола храма устроен на возвышении трех ступеней на отм.+5.100 м, глубиной 7.000 м. Алтарное пространство находится смежно с помещениями ризницы и пономарки. Для размещения церковного хора используется антресоль над притвором. Связь притвора с помещением хора осуществляется с помощью открытой, винтовой лестницы. Также на втором этаже располагается крещальня для проведения Таинства Крещения. Размер купели 1.000 м x 1.000 м. Глубина 1.250 м для обеспечения полного погружения человека. Для подъема и спуска в купель предусматриваются ступени с поручнем. На уровне второго расположена наружная галерея-паперть. На ней есть зоны для размещения нескольких крышек-гробов. Наружная галерея возвышается над уровнем земли на отм.+4.500 м. Связь первого этажа со вторым осуществляется по открытым лестницам, по которым с уровня первого этажа поднимаешься на уровень второго этажа. Наружные ограждения предусмотрены металлические под бронзу, с деревянным поручнем. Для МГН предусмотрены два наружных лифта, поднимающие граждан с отм.0.000 до отм.+4.500 и лифт внутренний с первого этажа до второго этажа. Лифты отвечают нормам СП 59.13330.2016.

Звонница.

Стенообразное открытое сооружение с арками, предназначенными для подвешивания колоколов в верхнем ярусе. Архитектурная композиция построена на переходе от массивных арок снизу к более легкому и стройному барабану с куполом.

В крайней правой арке на отм.0.000 есть технологический проход с винтовой лестницей для подъема звонаря на отм.8.000 наружной открытой галереи, где расположены колокола. Наружные ограждения предусмотрены металлические под бронзу, с деревянным поручнем.Кровля звонницы скатная, водосток наружный, неорганизованный. Внутренняя планировка сооружения выполнена с учетом функциональных требований и норм проектирования.Архитектурно-планировочные решения звонницы, расположенной в осях «1/2-2/2» и «И/2-А/2» с максимальными высотными отметками (до креста) 28.090 м

"МАТЕРИАЛ ПРОВЕРЕН"
Начальник Управления главного архитектора

Зайчикова А.М.

ДУХОВНО-КУЛЬТУРНЫЙ ЦЕНТР, ВХОДЯЩИЙ В СОСТАВ МНОГОФУНКЦИОНАЛЬНОГО КОМПЛЕКСА
СПОРТИВНОЙ НАПРАВЛЕННОСТИ С СООТВЕТСТВУЮЩЕЙ ИНФРАСТРУКТУРОЙ
г.МОСКВА,СЕВЕРО-ЗАПАДНЫЙ АДМИНИСТРАТИВНЫЙ ОКРУГ,РАЙОН ПОКРОВСКОЕ-
СТРЕШНЕВО,ВОЛОКОЛАМСКОЕ ШОССЕ,ВЛ.67.КАДАСТРОВЫЙ НОМЕР 77:08:0015001:1002
Пояснительная записка

Главный архитектор проекта



Болдырев А. И.

(относительная)/+158.84(абсолютная)-отдельно стоящее сооружение, стенового типа, с тремя арочными проемами, предназначенное для подвешивания колоколов. С первого уровня на отм.0.000 на второй +8.000 ведет винтовая лестница, находящаяся в одном из объемов стен. На втором уровне находится зона обслуживания колоколов и места для звонаря. Наружные ограждения предусмотрены металлические под бронзу, с деревянным поручнем.

Культурно-выставочный центр.

Объемно-пространственная композиция культурно-выставочного центра представляет собой цилиндр, и кровлей в виде конуса.

Главный вход в здание находится со стороны западного фасада. С северной стороны здания расположен вход в административный блок здания. С восточной стороны здания расположена загрузочная для экспонатов культурно-выставочного центра. По периметру здания на 1-ом и 3-ом этаже расположены окна от перекрытия до перекрытия. На втором этаже стены глухие и украшены декоративными барельефами.

На 1 этаже здания находятся вестибюль с кассами, зона кафе и гардероб также расположен блок загрузочной экспонатов и технический блок. На 2-ом этаже расположены выставочные залы. На 3-ем этаже находятся выставочный зал, административный блок. В техническом этажерасмещается инженерное оборудование, вентиляционная камера, холодильный центр, а также световой фонарь. Кровля культурно-выставочного центра- скатная. Ливневая канализация со скатной кровли собирается в водосточный желоб на свесе, по водосточной трубе со стороны тех. этажа сбрасывается в водосборный лоток, который присоединен к запроектированной сети удаления воды- внутренний водосток.

Внутренняя планировка зданий выполнена с учетом функциональных требований и норм проектирования. Рациональное расположения помещений, их взаимосвязь создает комфортные условия для посетителей культурно-выставочного центра. Двери эвакуационных выходов и другие двери на путях эвакуации открываются по направлению выхода из здания.

Архитектурно-планировочные решения культурно-выставочного центра расположенного в осях «1/3-7/3», «РВ/3» с максимальными высотными отметками 28.870м (относительная)/+159.97(абсолютная). На первом этаже расположена вестибюльная группа культурно-выставочного центра с кассами, гардеробом, книжным магазином, а также кафе на 35 человек. В вестибюле находится зона атриума, внутри него располагается парадная лестница, соединяющая все этажи. Атриум перекрыт световым фонарем. В отдельный блок выделены технические помещения для прокладки инженерных коммуникаций (узел ввода, станция газового пожаротушения, электрощитовая). Также на первом этаже находится помещение загрузочной, рядом с ним помещения фондохранилища, акклиматизационной, изолятора, помещение подготовки экспонатов к выставке. На втором этаже расположены выставочный зал и помещения для проведения мастер-классов, которые поделены сдвижными перегородками на зоны. На третьем этаже расположены экспозиционное пространство и административный блок помещений(кабинеты экскурсоводов, смотрителей, хранителей ценностей, администрации центра). На четвертом-техническом этаже располагаются вентиляционные камеры, холодильный центр. Поэтажная связь осуществляется с помощью лестничных клеток и лифтов. Для МГН предусмотрены два лифта, поднимающие людей с первого по третий этаж. Лифты отвечают нормам СП 59.13330.2016.На каждом этаже в лифтовом холле выделена пожаробезопасная зона.

Состав и назначение помещений принято согласно техническому заданию Заказчика.

Фасады и наружная отделка.

В фасадных решениях зданиях прослеживается стилистика классической архитектуры: симметрия, четкая структура карнизов и поясов, вертикальных пилонов и пилястр, использование декоративного изобразительного декора в отделке поверхностей стен здания.

Для облицовка первого этажа здания проектом предусмотрено использование серого гранита; основной объем здания решен в светлой цветовой гамме.

Декоративным украшением здания, придающим ему уникальность и выразительность являются:

- скульптура Святого равноапольного князя Владимира над главным входом;
- фрески (мозайки) в уровне обходной галереи второго этажа здания;

"МАТЕРИАЛ ПРОВЕРЕН"
Начальник Управления главного архитектора

Зайчикова А.М.

ДУХОВНО-КУЛЬТУРНЫЙ ЦЕНТР, ВХОДЯЩИЙ В СОСТАВ МНОГОФУНКЦИОНАЛЬНОГО КОМПЛЕКСА СПОРТИВНОЙ НАПРАВЛЕННОСТИ С СООТВЕТСТВУЮЩЕЙ ИНФРАСТРУКТУРОЙ
г.МОСКВА,СЕВЕРО-ЗАПАДНЫЙ АДМИНИСТРАТИВНЫЙ ОКРУГ,РАЙОН ПОКРОВСКОЕ-СТРЕШНЕВО,ВОЛОКОЛАМСКОЕ ШОССЕ,ВЛ.67.КАДАСТРОВЫЙ НОМЕР 77:08:0015001:1002
Пояснительная записка

Главный архитектор проекта

Болдырев А. И.

- применение растительного орнамента в отделке стен здания основного объема храма.

Проектом предусмотрено использование монолитных железобетонных конструкций для основных несущих конструкции здания.

В наружной отделке фасадов проектируемого здания используется система вентилируемых фасадов с применением негорючего утеплителя- минеральной ваты. Отделка фасадов из натурального камня/фибробетона.

При выборе материалов для несущих и ограждающих конструкций, а также элементов интерьера за основу принималось не только качество материала, но и учитывался аспект экологичности, долговечности и устойчивости жизненного цикла материала.

Отделка храма:

-облицовка фасада (ниже отм. +4.500)- натуральным камнем,(RAL 7035);

-облицовка фасада (выше отм. +4.500 - +28,700)- фибробетон и натуральный камень,(RAL 9010) ;

Отделка культурно-выставочный центра:

-облицовка фасада натуральный камень/фибробетоном,(RAL 9010).

При выборе материалов для несущих и ограждающих конструкций учитывался аспект качества, экологичности, долговечности и устойчивости жизненного цикла материала.

Внутренняя отделка.

Внутренняя планировка зданий выполнена с учетом функциональных требований и норм проектирования. Расположение помещений, их взаимосвязь, рациональное использование полезных площадей создают комфортные условия для посетителей, гостей и персонала. Помещения зданий по категории готовности делятся на помещения общего пользования и помещения без отделки.

К помещениям общего пользования относятся: лифтовые холлы, вестибюли 1х этажей, санузлы, молитвенный зал, лестницы, помещения охраны.Особое внимание в отделке помещений уделяется тому, чтобы материалы были безопасны и выполнены из экологически чистых материалов. Внутреннее убранство ,оформление стен,зоны алтаря выполняются по отдельному проекту.

"МАТЕРИАЛ ПРОВЕРЕН"

Начальник Управления главного архитектора

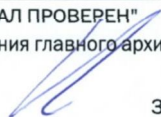

Зайчикова А.М.

ДУХОВНО-КУЛЬТУРНЫЙ ЦЕНТР, ВХОДЯЩИЙ В СОСТАВ МНОГОФУНКЦИОНАЛЬНОГО КОМПЛЕКСА
СПОРТИВНОЙ НАПРАВЛЕННОСТИ С СООТВЕТСТВУЮЩЕЙ ИНФРАСТРУКТУРОЙ
г.МОСКВА,СЕВЕРО-ЗАПАДНЫЙ АДМИНИСТРАТИВНЫЙ ОКРУГ,РАЙОН ПОКРОВСКОЕ-
СТРЕШНЕВО,ВОЛОКОЛАМСКОЕ ШОССЕ,ВЛ.67.КАДАСТРОВЫЙ НОМЕР 77:08:0015001:1002
Пояснительная записка

Главный архитектор проекта



Болдырев А. И.

Расчет машиномест.

Подъезд к духовно-культурному центру осуществляется через проектируемый проезд жилого района «Тушино 2018». Проектом предусмотрена гостевая стоянка на 54 машиномест (в том числе 6 машиноместа для МГН). Расчет выполнен в соответствии СП 42.13330-2011(прил.К), СП 31-103-99 (п.п.5.19). Расчет машиномест приведен в Таблице 1.

Расчет машиномест

№ п/п	Наименование предприятия	Расчетная единица	Число м/м на расчетную единицу	Расчетное количество м/м
1	Храм(785 посетителей)	50 мест	2	32
2	Культурно-выставочный центр (190 посетителей)	100 мест	10	19
ИТОГО:				51

Всего необходимо по расчету:

Машиномест для временного хранения - 51 м/м, в т.ч. 3 м/м для МГН группы М4, 3 м/м для МГН группы М1-М3).

Итого проектом предусмотрено: 54 м/мест, в т.ч. 6 м/м для МГН (из них 3 м/м для МГН группы М4).

"МАТЕРИАЛ ПРОВЕРЕН"

Начальник Управления главного архитектора

Зайчикова А.М.

ДУХОВНО-КУЛЬТУРНЫЙ ЦЕНТР, ВХОДЯЩИЙ В СОСТАВ МНОГОФУНКЦИОНАЛЬНОГО КОМПЛЕКСА
СПОРТИВНОЙ НАПРАВЛЕННОСТИ С СООТВЕТСТВУЮЩЕЙ ИНФРАСТРУКТУРОЙ
г.МОСКВА,СЕВЕРО-ЗАПАДНЫЙ АДМИНИСТРАТИВНЫЙ ОКРУГ,РАЙОН ПОКРОВСКОЕ-
СТРЕШНЕВО,ВОЛОКОЛАМСКОЕ ШОССЕ,ВЛ.67.КАДАСТРОВЫЙ НОМЕР 77:08:0015001:1002
Расчет машиномест

Главный архитектор проекта



Болдырев А. И.

Храм

Наименование показателей	Единицы измерения	Показатели
Площадь основного участка	га	2,14 Га
Площадь технического этажа	м ²	253,8
Площадь помещений технического этажа	м ²	240,91
Площадь первого этажа	м ²	1283,1
Площадь помещений первого этажа	м ²	1 169,07
Площадь второго этажа	м ²	698,6
Площадь помещений второго этажа	м ²	641,95
Площадь антресоли (помещение хора)	м ²	22
Площадь наружной галереи	м ²	418,6
Общая площадь здания	м ²	2 262,7
Строительный объем надземной части	м ³	19578,971
Строительный объем подземной части	м ³	771,696
Строительный объем	м ³	20350,667
Площадь застройки	м ²	1 774,2
Этажность	этажа	2+тех.подз.этаж
Максимальная высота здания	м	+58,080

Культурно-выставочный центр

Наименование показателей	Единицы измерения	Показатели
Площадь первого этажа	м ²	1104,5
Площадь помещений первого этажа	м ²	1022,88
Площадь второго этажа	м ²	1003,3
Площадь помещений второго этажа	м ²	927,56
Площадь третьего этажа	м ²	917,4
Площадь помещений третьего этажа	м ²	855,03
Площадь технического этажа	м ²	869,3
Площадь помещений технического этажа	м ²	196,74
Общая площадь здания	м ²	3894,5
Строительный объем	м ³	24010,48
Площадь застройки	м ²	1186
Этажность	этажа	4
Максимальная высота здания	м	+28,870

Звонница

Наименование показателей	Единицы измерения	Показатели
Площадь застройки	м ²	47,9
Площадь наружной галереи	м ²	34,3
Максимальная высота сооружения	м	28,090
Этажность	этажа	1

"МАТЕРИАЛ ПРОВЕРЕН"
Начальник Управления главного архитектора

Зайчикова А.М.

ДУХОВНО-КУЛЬТУРНЫЙ ЦЕНТР, ВХОДЯЩИЙ В СОСТАВ МНОГОФУНКЦИОНАЛЬНОГО КОМПЛЕКСА СПОРТИВНОЙ НАПРАВЛЕННОСТИ С СООТВЕТСТВУЮЩЕЙ ИНФРАСТРУКТУРОЙ
г.МОСКВА,СЕВЕРО-ЗАПАДНЫЙ АДМИНИСТРАТИВНЫЙ ОКРУГ,РАЙОН ПОКРОВСКОЕ-СТРЕШНЕВО,ВОЛОКОЛАМСКОЕ ШОССЕ,ВЛ.67.КАДАСТРОВЫЙ НОМЕР 77:08:0015001:1002
Технико-экономические показатели (по объектам):

Главный архитектор проекта

Болдырев А. И.

Технико-экономические показатели (по всему объекту):

Общая площадь здания:

Наименование здания	Наименование показателей	Единицы измерения	Показатели
Духовно-культурный центр	Общая площадь здания из них:	м ²	6157,2
	Наземная площадь здания	м ²	5903,4
	Подземная площадь здания	м ²	253,8

Строительный объем:

Наименование здания	Наименование показателей	Единицы измерения	Показатели
Духовно-культурный центр	Общий строительный объем из них:	м ³	44361,147
	Строительный объем (наземный часть)	м ³	43589,451
	Строительный объем (подземная часть)	м ³	771,696

Площадь участка:

Наименование здания	Наименование показателей	Единицы измерения	Показатели
Духовно-культурный центр	Площадь участка	Га	2,14

Суммарно-позтажная площадь:

Наименование здания	Наименование показателей	Единицы измерения	Показатели
Духовно-культурный центр	Общая суммарно-позтажная площадь из них:	м ²	6613,1
	Суммарно-позтажная площадь храма	м ²	2413,0
	Суммарно-позтажная площадь КВЦ	м ²	4200,1

Площадь застройки:

Наименование здания	Наименование показателей	Единицы измерения	Показатели
Духовно-культурный центр	Площадь застройки из них:	м ²	3008,1
	Площадь застройки храма	м ²	1774,2
	Площадь застройки КВЦ	м ²	1186
	Площадь застройки звонницы	м ²	47,9

Количество этажей:

Наименование здания	Наименование показателей	Единицы измерения	Показатели
Духовно-культурный центр	Общее количество этажей	эт	1,2,4,тех.подз.этаж

Количество наземных гостевых стоянок:

Наименование здания	Наименование показателей	Единицы измерения	Показатели
Духовно-культурный центр	Общее количество наземных гостевых стоянок из них:	м/м	54
	Количество наземных гостевых стоянок в храме	м/м	34
	Количество наземных гостевых стоянок в КВЦ	м/м	20

Плотность застройки:

Наименование здания	Наименование показателей	Единицы измерения	Показатели
Духовно-культурный центр	Коэффициент плотности застройки:	тыс.кв.м/Га	3,089

"МАТЕРИАЛ ПРОВЕРЕН"
Начальник Управления главного архитектора

Зайчикова А.М.

ДУХОВНО-КУЛЬТУРНЫЙ ЦЕНТР, ВХОДЯЩИЙ В СОСТАВ МНОГОФУНКЦИОНАЛЬНОГО КОМПЛЕКСА СПОРТИВНОЙ НАПРАВЛЕННОСТИ С СООТВЕТСТВУЮЩЕЙ ИНФРАСТРУКТУРОЙ
г.МОСКВА,СЕВЕРО-ЗАПАДНЫЙ АДМИНИСТРАТИВНЫЙ ОКРУГ,РАЙОН ПОКРОВСКОЕ-СТРЕШНЕВО,ВОЛОКОЛАМСКОЕ ШОССЕ,ВЛ.67.КАДАСТРОВЫЙ НОМЕР 77:08:0015001:1002
Технико-экономические показатели (сводная):

Главный архитектор проекта

Болдырев А. И.